

# PAD190-V2

## 发动机

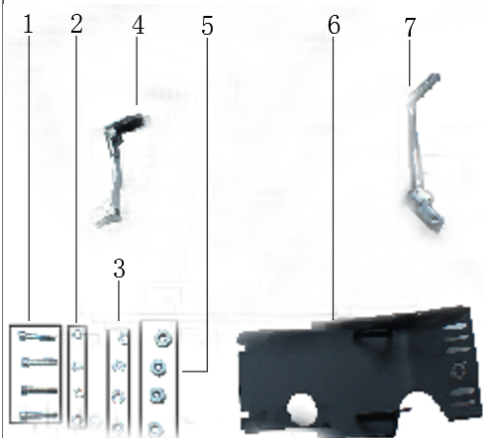
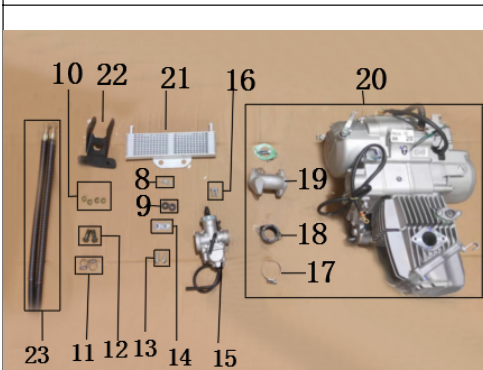

## 发动机

序号	子件编码	子件名称	子件规格	单位	用量
1	80314-024	内六角圆柱头螺丝 GB70-85	兰白锌 M8*40	#REF!	4
2	80301-003	弹垫 GB93-87	兰白锌 Φ8*13*2	#REF!	4
3	80302-005	平垫 GB97.1-85	兰白锌 Φ8*16*1.5	#REF!	4
4		变档杆	发动机自带	SHIFT LEVER	1
5	80201-034	平衬套	兰白锌 Φ8*20*H16	#REF!	4
6	11801-005-01	V1S钢制托盘 ZH	亚黑塑 折弯 ZS190专用 委外支	Engine tray	1
7		启动杆	发动机自带	KICK STARTER	1
8	80308-006	六角法兰尼龙防松螺母	蓝白锌M6	#REF!	2
9	80805-001	橡胶O型圈	工字 Φ10*18*H7	#REF!	2
10	11203-005	油冷器硫化垫圈	Φ10 军绿色	#REF!	2
11	11202-002-01	橡胶油冷管抱箍	厂家自带	#REF!	2
12	112033-002	油冷器过油螺栓	军绿色M10*25	#REF!	2
13	80321-004	外六角大法兰螺栓 GB5789	蓝白锌M6*20 全螺纹	#REF!	2
14	11203-011	油冷器T型套	蓝白锌Φ7*9*H7.5+Φ20*T2	#REF!	2
15	11100-081	化油器总成 JK	PE28-22 主量孔115 怠速量孔40 手动风门 匹配ZS190越野版带	#REF!	1
16	80314-010	内六角圆柱头螺丝GB70-85	蓝白锌M6*16	#REF!	2
17		抱箍	发动机自带	ENGINE CLAMP	1
18		化油器固定管	发动机自带	CARBURETOR FIXED PIPE	1
19	10100-437	进气管	JQ-8J弯	INTAKE PIPE JQ-8	1
20	10100-437	宗申190发动机总成	本色 打刻SYX MOTO插红 国际档 无石棉 NGK火花塞 428-15T 手离 下置电脚启动 JQ-8J弯 QD-	ZS190CC ENGINE, MANUAL ,ELECTRIC START	1
21	11201-013	SY油冷器	银色 总长235mm 孔距60 M10插口	#REF!	1
22	45600-089-01	V2S油冷器支架	呷黑塑 匹配SY新款插口油冷器	#REF!	1
23	11202-002-01	橡胶油冷管 XSX	Φ10孔+插孔 L=500 带防烫簧 含抱箍 配件用	#REF!	2
Muf					

No.	ERP No.	Chinese Name	Description	QTY
1	80308-002	六角尼龙防松螺母	兰白锌 M8	1
2	11502-033	新款K1/D型消音筒 CWH	中段铝桶 尾端塑胶/SY标 不锈钢接口/Φ38 焊接支架 不带防	1
3	80320-008	外六角小头法兰螺栓 GB578	兰白锌 M8*20 螺纹22	1
4	11501-041-02	新款K系消音筒 CWH SY-XYG	镀铬 管Φ32 接口Φ38 带护罩 适用140-190机型 匹配新款筒	1
5	11503-002	消音器密封垫	铜密封圈 Φ32mm	1
6	80309-001	六角盖型螺母 GB923	兰白锌 M6 对边10高21	2

## DIAGRAM



序号	子件编码	子件名称	子件规格	单位	用量
1	80322-019	方形螺栓GB/T8	不锈钢M10*70 半螺纹26	SQUARE BOLT M10*70	2
2	80308-008-02	六角法兰尼龙防松螺母	不锈钢 M10	#REF!	2
3	80201-193	铝制平衬套	V2S 氧化银色 Ø10.1*Ø17*L33mm	BUSHING	2
4	80808-031	缓冲垫/V2S	黑色 橡胶Ø16	WAYTA	4
5	80203-001	凹型套	蓝白锌Ø8*Ø12*H16+两端 Ø6*16*H2	LOCK BEARING	2
6	80314-024-03	内六角圆柱头螺丝 GB70-85	兰白锌 M8*40 半螺纹	FLANGE BOLT M8*40	8
7	80314-021-02	内六角圆柱头螺丝 GB70-85	不锈钢 M8*25	#REF!	4
8	50101-016	V1S上联板 SY款	锻造 银色 Φ45 中心距170 含缓冲胶4个锁紧座2个	#REF!	1
9	50104-023	V1S下压块 SY款	锻造 银色 Φ28 分体/削角	#REF!	1

## 联板

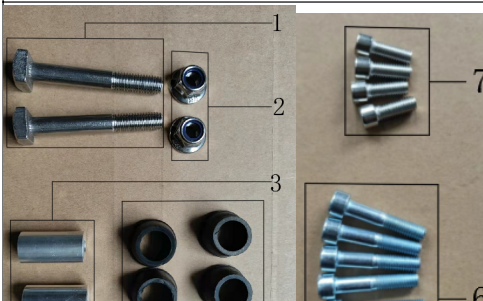

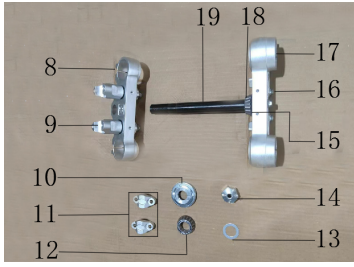
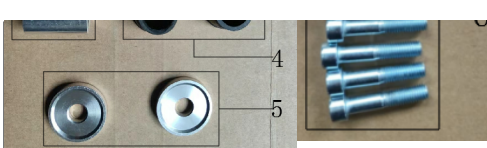

10	50105-003	锁母	兰白锌 M22*1 带钢制防尘盖 Φ56	#REF!	只	1
11	50103-021	V1S上压块 SY款	锻造 银色 Φ28 分体/削角	#REF!	只	1
12	80702-003	圆锥滚针轴承	320/22 Φ23*44*H15 含钢碗	#REF!	只	1
13	50105-006	大垫片	兰白锌 Φ22*3*1	#REF!	只	1
14	50105-014	大盖母 杰森款	M22*1 镀锌 中间带通气孔	#REF!	只	1
15	80803-003	橡胶防尘垫	24/45 SYMOTOS 含垫片	#REF!	只	1
16	80321-002	外六角大头法兰螺栓 GB5789	兰白锌 M6*12 全螺纹	#REF!	只	3
17	50102-016	V1S下联板 SY款	锻造 银色 Φ48 中心距170	#REF!	只	1
18	80702-004	圆锥滚针轴承	320/23.5 Φ23*44*H15 含钢碗	#REF!	只	1
19	50106-005-01	V2S方向柱	发黑 空心 L=248 匹配AF3 21款 联板	#REF!	根	1

**Frame**

**DIAGRAM**

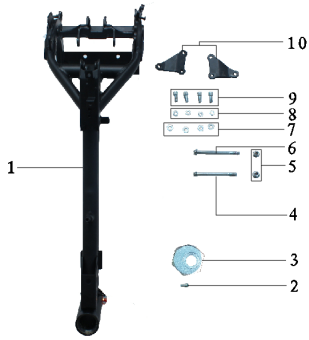

No.	ERP No.	Chinese Name	Description			QTY
1	45100-045-01	V2S双梁车架总成 金工	亚黑塑 前扇型限位 配一字/SY 新款锻造联板 V1改款带黄油嘴 带高位单撑支架	#REF!		1
2	80314-010	内六角圆柱头螺丝 GB70-85	兰白锌 M6*16	#REF!		1
3	80309-005	六角铝制偏心螺母	银色 Φ6.5*H6.5+10.5*H6.5*对 边19	#REF!		1
4	80320-021	外六角小头法兰螺栓 GB578	兰白锌 M8*105 螺纹28	#REF!		1
5	80308-007	六角法兰尼龙防松螺母	兰白锌 M8	#REF!		2
6	80320-024	外六角小头法兰螺栓 GB578	兰白锌 M8*115 螺纹28	#REF!		2
7	80302-005	平垫 GB97. 1-85	兰白锌 Φ8*16*1.5	#REF!		4
8	80301-003	弹垫 GB93-87	兰白锌 Φ8*13*2	#REF!		4
9	80314-020	内六角圆柱头螺丝 GB70-85	兰白锌 M8*20	#REF!		4
10	45500-013-02	V1S发动机左右吊片 金工	亚黑塑 3圆角片状斜坡 3-Φ8.4 孔 左右合为一副	#REF!		1

**Pedal**

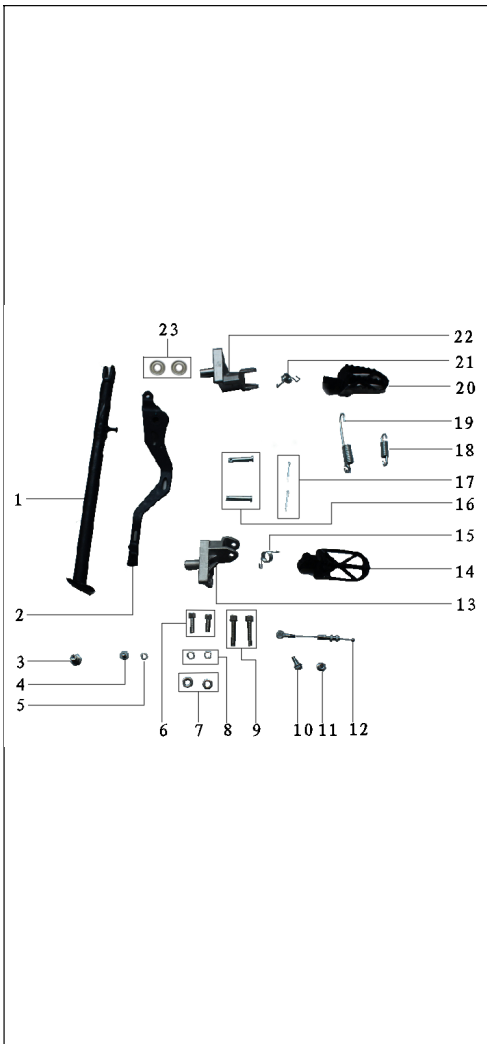

No.	ERP No.	Chinese Name	Description			QTY
1	45400-020-01	V2S单撑 金工 (2021款)	亚黑塑 L=430 配17/14	#REF!		1
2	32300-019-01	21款上走式制动踏板总成 金	亚黑塑 配X150发动机	BRAKE PEDAL		1
3	80322-001	外六角台阶螺栓	兰白锌 M10*25 S17 螺纹13	#REF!		1
4	80321-002	外六角大头法兰螺栓 GB578	兰白锌 M6*12 全螺纹	#REF!		1
5	80301-002	弹垫 GB93-87	兰白锌 Φ6	#REF!		1
6	80314-020	内六角圆柱头螺丝 GB70-85	兰白锌 M8*20	#REF!		2
7	80302-005	平垫 GB97. 1-85	兰白锌 Φ8*16*1.5	#REF!		2
8	80301-003	弹垫 GB93-87	兰白锌 Φ8*13*2	#REF!		2
9	80314-024-02	内六角圆柱头螺丝 GB70-85	不锈钢 M8*40	#REF!		2
10	80321-003	外六角大头法兰螺栓 GB578	兰白锌 M6*16 全螺纹	#REF!		1
11	80308-006	六角法兰尼龙防松螺母	兰白锌 M6	#REF!		1
12	50216-005	V1S后制动踏板拉线	直头蓝白锌 L=115 M6*25螺纹	#REF!		2
13	45500-056	SY新款左脚踏支架	不锈钢 T型+短颈脚踏座	#REF!		1
14	40603-027	右不锈钢脚踏	黑色 竖向水字筋 外围抛光	#REF!		1
15	32401-007	右脚踏簧	兰白锌 Φ18.8*Φ1.8*H7.5*4圈 弯钩6+直钩14	#REF!		1
16	80401-002	销轴 GB882-86	兰白锌 Φ8*42.5+Φ3*39	#REF!		2
17	80402-003	开口销 GB91	兰白锌 2.5*30	#REF!		2
17	32403-001	后制动拉簧	兰白锌 Φ12*Φ2*H27 总长62	#REF!		1
19	32402-001	单撑簧	兰白锌 Φ15*Φ2.5*H40 总长 110	#REF!		1
20	40603-026	左不锈钢脚踏	黑色 竖向水字筋 外围抛光	#REF!		1
21	32401-006	左脚踏簧	兰白锌 Φ18.8*Φ1.8*H7.5*4圈 弯钩6+直钩14	#REF!		1
22	45500-057	SY新款右脚踏支架	不锈钢 T型+短颈脚踏座	SY RIGHT FOOT TREADER		1
23	80701-002	滚珠轴承	6900Z 010*22*H6	#REF!		2

**ar fork**

No.	ERP No.	Chinese Name	Description	#REF!		QTY
				#REF!		

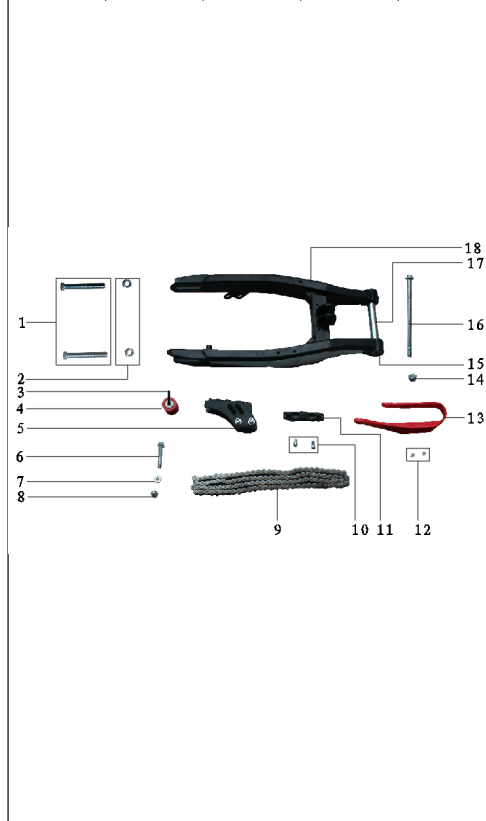

1	80319-010	外六角对边螺栓 GB5783	兰白锌 M8*60 对边高10	FLANGE NUT M8		2
2	80305-006	六角对边螺母 GB6170-86	兰白锌 M8 对边12高6	#REF!		1
3	80701-001	滚珠轴承	608ZZ Φ8*22*H7	#REF!		2
4	30304-011-06	凹型导链轮	黑色	#REF!		1
5	30304-014	挡链器总成 立唯	黑色尼龙 含隔套/螺丝 2条腰圆孔	#REF!		1
6	80320-015	外六角小头法兰螺栓 GB578	兰白锌 M8*55 螺纹28	#REF!		1
7	80201-015	铝制平衬套	本色 Ø8*10*L3.5	SPACER Ø8*10*L3.5		1
8	80309-003	六角盖型螺母 GB923	不锈钢 M8 对边13高15	#REF!		1
9	30300-045	链条 SF	灰色 428H 116L	#REF!		1
10	80314-010	内六角圆柱头螺丝 GB70-85	兰白锌 M6*16	#REF!		2
11	32210-002	后刹油管座	黑色	#REF!		1
12	80312-002	十字沉头机牙螺丝 GB819	兰白锌 M6*12	#REF!		2
13	30304-037	导链套/SY款	黑色尼龙 带SYMOTOS	#REF!		1
14	80308-009	六角法兰尼龙防松螺母	兰白锌 M12*1.25	#REF!		1
15	80701-007	滚珠轴承	6200Z Φ12*30*H9	#REF!		2
16	80101-018	六角法兰轴	兰白锌 Φ12*220*M12*1.25mm 10.9级	#REF!		1
17	45304-005	平叉通管	兰白锌 Φ12*22*L160 两头倒角或缩口	#REF!		1
18	45300-034-03	钢一字平叉 SY/LWY	亚黑塑 总长L=550 Φ15孔 不带摇臂座	SWINGARM		1

**pension**

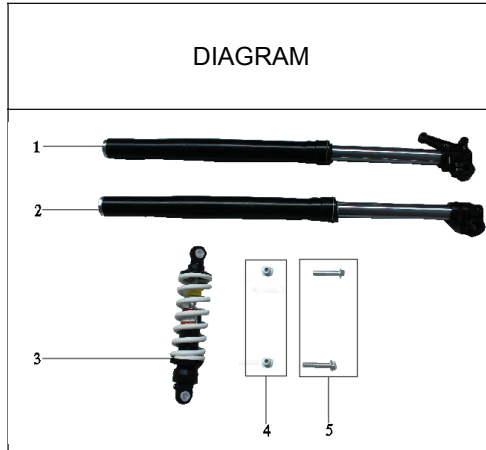

No.	ERP No.	Chinese Name	Description	#REF!	QTY
1	40100-165	前左倒减LC 黑筒	L=780 上45下48 轴孔Φ15 六边银盖 不可调 SY锻打10号脚孔距90 不含护板	LEFT FRONT FORK	1
2	40100-166	前右倒减LC 黑筒	L=780 上45下48 轴孔Φ20 六边银盖 不可调 SY锻打10号脚 不	RIGHT FRONT FORK	1
3	40200-081-01	后减震总成 SX	黑座白簧Φ11 L=280 Φ10孔 800LBS 内置 不调 带ERP编码	REAR SHOCK	1
4	80308-008	六角法兰尼龙防松螺母	兰白锌 M10*1.25	BOLT M10*1.25	2
5	80320-030	外六角小头法兰螺栓 GB578	兰白锌 M10*55 螺纹25	BOLT M10*55	2

**方向把**

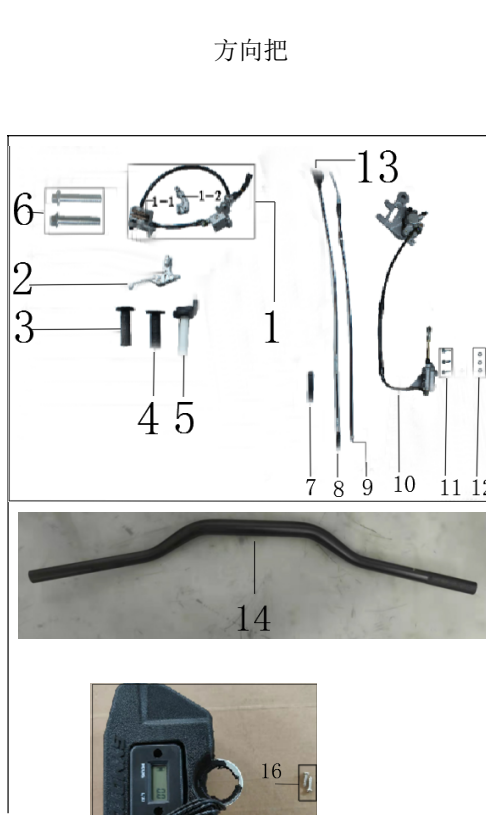

序号	子件编码	子件名称	子件规格	#REF!	单位	用量
1	32100-088	前大双碟刹总成 安杰	L=1150 SY折叠银把 灰泵 普通蹄块 带定型管 铝支架孔距90	#REF!	只	1
1-1		碟刹蹄块	普通蹄块	BRAKE PADS	只	2
1-2		碟刹支架	支架孔距90	DISC BRAKE BRACKET	只	1
2	50207-001	离合把总成	银把银座 折叠/SY标把	#REF!	只	1
3	50206-010-07	左把套 腾阳	黑色 全方格	#REF!	只	1
4	50206-011-07	右把套 腾阳	黑色 全方格	#REF!	只	1
5	50211-001	daytona油门座	黑麻砂 含白塑把芯 LIKEE	#REF!	只	1
6	80320-012	外六角小头法兰螺栓 GB578	兰白锌 M8*40 螺纹25	#REF!	只	2
7	80808-003-03	橡胶线束绑带	黑色 SYMOTOS 14*94 子母扣	#REF!	只	2
8	50213-032	V1S后置离合线	黑管/军绿弯头 皮长900尾长70 不带手把防水橡胶套 配ZS190	#REF!	只	1
9	50214-057	油门线	黑管/兰白锌 大头/尾直头 皮长850尾长127 配daytona油门座	#REF!	只	1
10	32200-051	后大单碟刹总成 安杰	L=600 灰泵 190盘15.2铝支架 碟刹盘保护罩安装孔距51 后刹上泵罩安装孔距91 顶杆长度115 普通蹄块 带鱼眼轴承带ERP	#REF!	只	1
11	80321-005	外六角大头法兰螺栓 GB578	兰白锌 M6*25 全螺纹	#REF!	只	3
12	80308-001	六角尼龙防松螺母	兰白锌 M6	#REF!	只	3
13	50213-020	离合把护套	黑色 橡胶 带SY标	#REF!	只	1
14	50202-015-02	铝制方向把 Φ28 SH 中把	黑色 780*150*65 SY状态 无孔 带ERP编码	#REF!	只	1
15	50218-013	方形护套总成	SYMOTOS字 带电门锁孔 累时器孔	#REF!	只	1

16	29101-001-03	累时器	黑色 DJ101	#REF!	只	1
----	--------------	-----	----------	-------	---	---

Front Wheel

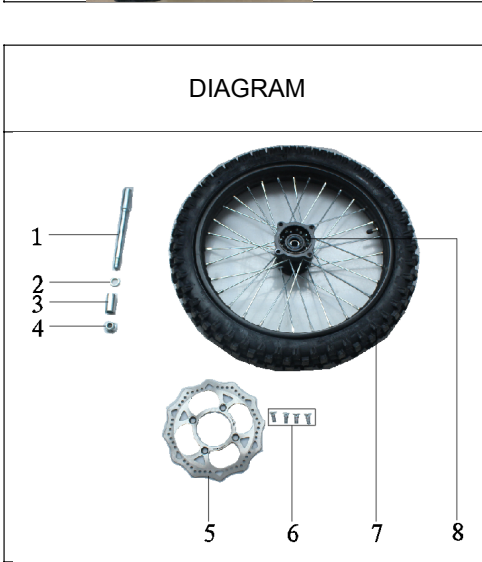

No.	ERP No.	Chinese Name	Description	QTY
1	80102-004	内六角变径轴	兰白锌 Φ15*60*223*M14*1.5mm	1
2	80201-089	平衬套	兰白锌 Φ15*22*L5	1
3	80201-173	平衬套	兰白锌 Φ15*22*L40	1
4	80308-010	六角法兰尼龙防松螺母 粗牙	兰白锌 M14*1.5	1
5	32101-005	碟刹花盘 SYMOTOS/4大椭圆	Φ76*220*H3.5 沉孔 黑边/P380A	1
6	32112-001	内六角沉头台阶螺栓	兰白锌 M8*20	4
7	31105-027	前轮内外胎 远星/P397 SSR	70/100-17 含衬带/螺母/气嘴帽	1
8	31100-010	前轮钢总成 黑钢圈/9K条	黑色毅50-2 1.6-17 32孔 带油封/Φ15	1

Rear Wheel

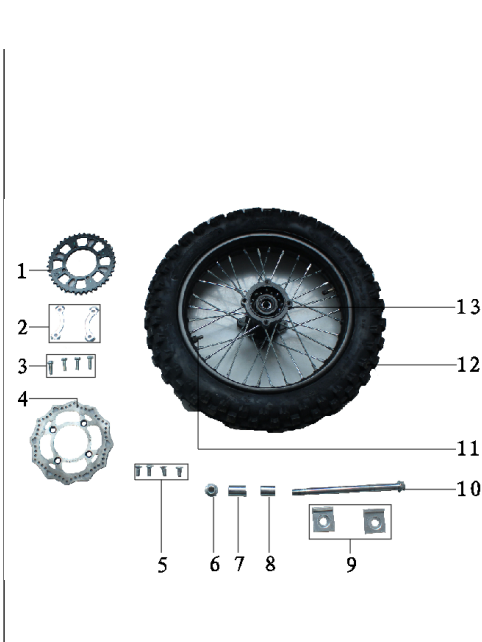

No.	ERP No.	Chinese Name	Description	QTY
1	30501-007	钢制后链轮 SY标	黑电泳 428-41T 内孔Φ76	1
2	80322-006	链轮锁片	兰白锌 小圆弧Φ9孔距65	2
3	80319-006	外六角对边螺栓 GB5783	兰白锌 M8*25	4
4	32101-002	碟刹花盘 SYMOTOS/4大椭圆	Φ76*190*H3.5 沉孔 黑边/P380	1
5	32112-001	内六角沉头台阶螺栓	兰白锌 M8*20	4
6	80308-010	六角法兰尼龙防松螺母 粗牙	兰白锌 M14*1.5	1
7	80201-104	平衬套	兰白锌 Φ15*22*L38	1
8	80201-101	平衬套	兰白锌 Φ15*22*L31	1
9	30302-009-02	铝制调链块	红色 L形带台阶46*39.5削角Φ15轴孔+32孔边	2
10	80101-029-02	六角法兰轴	兰白锌 Φ15*225*M14*1.5mm 两头M6*20	1
11	31110-002	橡胶胎夹	1.85 含螺母垫片	1
12	31205-019	后轮内外胎 远星/P398 SSR	90/100-14 含衬带/螺母/气嘴帽	1
13	31200-038	后轮钢总成 黑钢圈/9K条	黑色毅50-2 1.85-14 32孔 带油封/Φ15 带胎夹孔	1

Electrical Parts

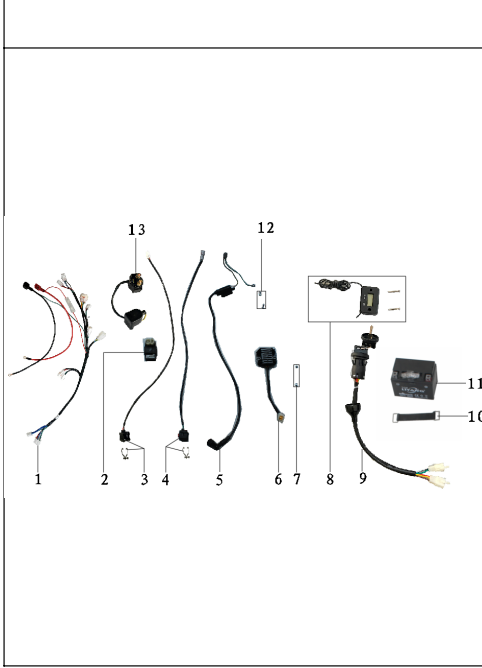

No.	ERP No.	Chinese Name	Description	QTY
1	20901-067	V2S电脚启动主线缆	配190 组合防水 全波整流器 带大灯 电门锁	1
2	20301-022	AC21-037 点火器 防水/金兰	120-160cc 双插孔6针 带EPR编码	1
3	21202-011	V1S启动开关 DF	灰色 方形防水母插2.0-21黑/红黄	1
4	21203-015	V1S熄火开关 DF	红色 方形防水公插2.0-11黑白/绿	1
5	20701-047	高压包 防水/金兰	CG高压包黑线黑帽 双插母插件 双	1
6	20201-019	KT02-508J整流器/金兰	6针5线 全波 配50-250cc 电启动	1
7	80316-003	内六角半圆头螺丝 GB70.2	兰白锌 M6*8	2
8	29101-001-03	累时器	黑色 DJ101	1
9	21302-002	V1S电门锁	3档5线公插片 线长280 带2把钥匙	1
10	80808-005	小越野蓄电池带带	黑色橡胶条 两头钢丝扣 110*20	1
11	21401-001	蓄电池	干电池6MF4L 12V4AH 112*69*87mm	1
12	80321-003	外六角大头法兰螺栓 GB578	兰白锌 M6*16 全螺纹	2
13	20101-003-01	KB60继电器 防水/金兰	边挂护套 竖插 组合插件 配50-250cc带ERP编码	1

塑料件

塑料件



序号	子件编码	子件名称	子件规格	单位	用量
1	70121-004-01	V2S后尾板总成	灰色 含后左右	#REF!	只 1

DIAGRAM

DIAGRAM

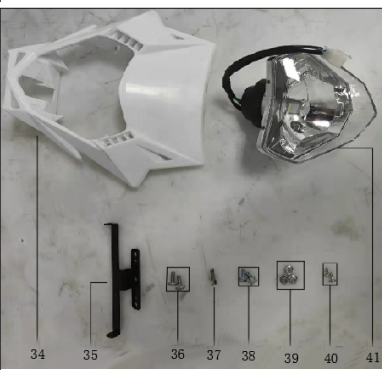
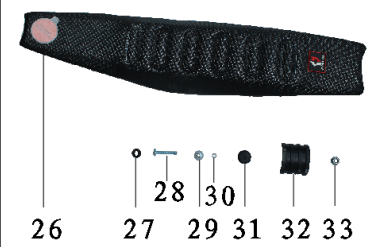
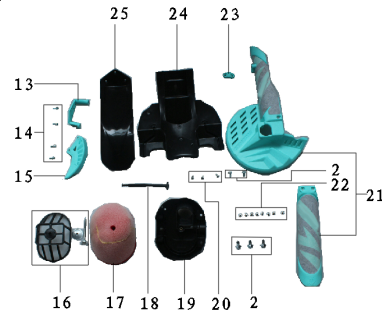
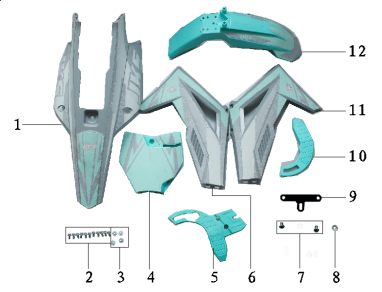

2	80321-002	外六角大头法兰螺栓 GB5789	兰白锌 M6*12 全螺纹	#REF!	只	16
3	80303-003	T型冲压垫片 装塑件	兰白锌 Φ6.3*16.5*H4	#REF!	只	1
4	70107-001-06	KTM65前面板	灰色	#REF!	只	1
5	70121-007-01	V2S车架右护板	灰色	GREY V2S FRONT RIGHT FENDER	只	1
6	70121-002-01	V2S前左护板	灰色	#REF!	只	1
7	80316-005-02	内六角半圆头螺丝 GB70.2	不锈钢 M6*12	#REF!	只	2
8	80306-001	六角法兰带齿螺母 GB6177-86	兰白锌 M6	#REF!	只	1
9	45600-002	K1面板支架	亚黑塑 T字型 2-Φ7孔距74	#REF!	只	1
10	70121-006-01	V2S车架左护板	灰色	GREY V2S FRAME LEFT GUARD PLATE	只	1
11	70121-003-01	V2S前右护板	灰色	#REF!	只	8
12	70107-002-07	KTM65前泥板	灰色	#REF!	只	1
13	70121-009-02	V2S后刹上泵护罩	灰色	#REF!	只	1
14	80314-009	内六角圆柱头螺丝 GB70-85	兰白锌 M6*12	#REF!	只	4
15	70121-010-02	V2S后碟刹盘护罩	灰色	#REF!	只	1
16	11404-001	V2S空滤固定支架	黑色 塑料 含螺栓/弹垫/平垫	#REF!	只	1
17	11402-002	V2S空滤海绵	内红外白 帽子状	#REF!	只	5
18	80808-029	V2S 单撑挂绳	橡胶 L=140	#REF!	只	1
19	70121-001	V2S空滤器盒	白色塑料 Φ50接口	#REF!	只	1
20	80311-006	十字盘头自攻螺丝 GB845-85	兰白锌 ST4.2*12 头Φ8	#REF!	只	3
21	40101-019-02	前减护板总成 左右为一套	灰色 带SY LOGO碟刹盘护罩 配SY新款前减	#REF!	只	1
22	80316-005-02	内六角半圆头螺丝 GB70.2	不锈钢 M6*12	#REF!	只	8
23	40105-012-01	前减护板卡扣	灰色 配SY新款护板	#REF!	只	1
24	70121-005	V2S后泥板	黑色	#REF!	只	1
25	70121-008	V2S小泥板	黑色	#REF!	只	1
26	70600-003-15	KTM65坐垫总成 SYX防滑皮	黑色全包 中间烫印6道 烫印距尾120 缝SYX标 尾距50	SEAT ASSY	只	1
27	80805-001	橡胶O型圈	工字 Φ10*18*H7	#REF!	只	1
28	80317-013	内六角大盘头螺丝	兰白锌 M6*60 头Φ13.5	BOLT M6*60	只	1
29	70504-006	油箱T型套	兰白锌 Φ7*9*H11+Φ20*T2	#REF!	只	1
30	80201-161	铝制平衬套	本色 Φ6*12*L25	SPACER Φ6*12*L25	只	1
31	80808-012	橡胶T型套 CZL	黑色 KTM65油箱用	#REF!	只	1
32	70504-003	油箱缓冲垫块	黑色半圆状 SY标3条凹筋	TANK CUSHION BLOCK	只	1
33	80308-007	六角法兰尼龙防松螺母	兰白锌 M8	#REF!	只	1
34	20806-004	SY新款灯罩	白色	#REF!	只	1
35	45500-053-01	前大灯支架	电泳黑 总长L166mm, L90MM Z字	#REF!	只	1
36	80321-003	外六角大头法兰螺栓 GB5789	兰白锌 M6*16 全螺纹	#REF!	只	2
37	80314-010	内六角圆柱头螺丝 GB70-85	兰白锌 M6*16	#REF!	只	1
38	80321-002	外六角大头法兰螺栓 GB5789	兰白锌 M6*12 全螺纹	#REF!	只	2
39	80306-001	六角法兰带齿螺母 GB6177-86	兰白锌 M6	#REF!	只	3
40	80311-010	十字大盘头自攻螺丝 GB845-85	兰白锌 ST5*12 头Φ12	#REF!	只	2
41	20801-013	前大灯(不含外壳)	LED灯泡	#REF!	只	1

Fuel Tank

No.	ERP No.	Chinese Name	Description		QTY
1	70505-002-07	双向铝制通气阀	黑色 旋钮状通孔 带气管	#REF!	1
2	70503-001	CRF50塑料油箱盖	黑色 1号 含密封垫	#REF!	1
3	80602-008	燃油管卡扣	彩锌 Φ8	#REF!	2
4	70504-005	CRF110油箱开关	双孔安装 单过滤网	#REF!	2
5	80321-002	外六角大头法兰螺栓 GB5789	兰白锌 M6*12 全螺纹	#REF!	2
6	80802-010	双层油管	JBD-4585-HS Φ4.5*8.5	#REF!	1
7	70501-027	V2S油箱总成	黑色 无油嘴/无开关	#REF!	1

DIAGRAM



No.	ERP No.	Chinese Name	Description	#REF!	QTY
零部件					
1	45200-020-01	V2S后附梁总成 金工	哑黑塑 配V2S双梁车架/电启带 电池盒/集成式电器件支架	SUB REAR FRAME ASSY	1
2	45600-099	V2S前刹过线支架	哑黑塑 壁钩状 06单孔 配双英 锻造联板	FRONT BRAKE CABLE CLIP	1
3	80322-003	黄油嘴 中直头	铜色 M6*14 6角对边7.6	GREASE FITTING	1
4	80603-002	白色扎带	8*300 包/250根-实际200根	RIBBON	2
5	80322-004	黄油嘴帽	红色 06 带固定圈	GREASE CAP	1
6	80603-001	黑色扎带	4*250 包/250根-实际200根	RIBBON	1
7	80808-002	小把橡胶标	黑色 SYMOTOS 50*11椭圆 带双面胶	RUBBER LABEL	2

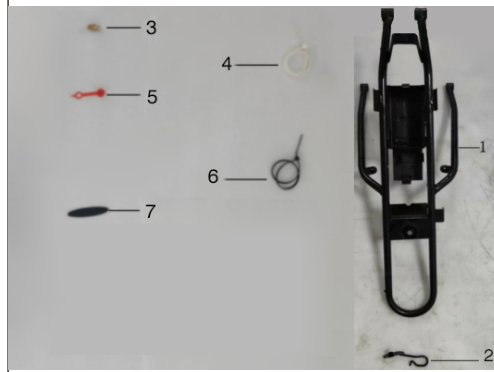

E1气缸头部件 CYLINDER HEAD ASSY					
序号NO.	ERP编码	称 (CHINESE DESCRIPT)	编码 (PART CODE)	英文名称 (ENGLISH DESCRIPTION)	数量
1	10126-0001	ZS/W190【E1-1】GB166	100055588-0006	Bolt, M6×20	4
2	10126-0002	ZS/W190【E1-2】W190	100056258-0002	Cylinder End Loam Cake	1
3	10126-0003	ZS/W190【E1-3】W190	100061486	Seal Ring,Of Upper Cover Cylinder Head	1
4	10126-0004	ZS/W190【E1-4】GB70.	100032827-0001	Bolt, M6×105	2
5	10126-0005	ZS/W190【E1-5】平垫圈	100106562	Washer, φ6.2×1×φ10	3
6	10126-0006	ZS/W190【E1-6】GB819	100010971-0003	Screw, M6×12	1
7	10126-0007	ZS/W190【E1-7】W190	100061405		1
8	10126-0008	ZS/W190【E1-8】SB125	100100535-0006	Nut	4
9	10126-0009	ZS/W190【E1-9】平垫圈	100106576	Washer, φ8.5×2×φ18	4
10	10126-0010	ZS/W190【E1-10】定位	100100867	Dowel Pin, φ8×12×φ6.3	1
11	10126-0011	ZS/W190【E1-11】O型圈	100107798	O-Ring, φ6.5×1.8	1
12	10126-0012	ZS/W190【E1-12】ZY15	100104154	Spark Plug	1
13	10126-0013	ZS/W190【E1-13】W190	100056259-0002	Cylinder End Combination	1
14	10126-0014	ZS/W190【E1-14】GB70	100010835-0001	Bolt, M6×10	1
15	10126-0015	ZS/W190【E1-15】GY6	100100441-0005	Bolt, M6×32	2
16					
45					

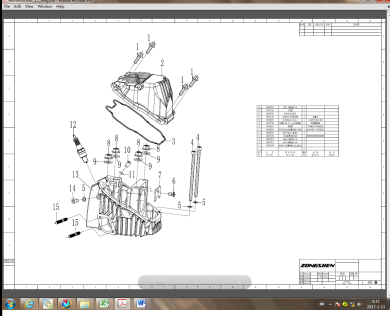

E2气缸体部件 CYLINDER ASSEMBLY					
序号NO.	ERP编码	称 (CHINESE DESCRIPT)	编码 (PART CODE)	英文名称 (ENGLISH DESCRIPTION)	数量
1	10126-0016	ZS/W190【E2-1】定位销	100010557	Pin, φ10×14	4
2	10126-0017	ZS/W190【E2-2】DT190	100208887	Gasket Assy Cylinder Head	1
3	10126-0018	ZS/W190【E2-3】W190	100061501-0001	Cylinder Block Assembly	1
4	10126-0019	ZS/W190【E2-4】平垫圈	100106579	Washer, φ10×1.2×φ16	1
5	10126-0020	ZS/W190【E2-5】ZS96	100100418-0001	Bolt, M10×16×1.25	1
6	10126-0021	ZS/W190【E2-6】DT190	100208605	Gasket Cylinder Block	1
7	10126-0022	ZS/W190【E2-7】W150	100208743	Gasket Tensioner	1
8	10126-0023	ZS/W190【E2-8】W150	100200521-0001	Chain Tensioning Wheel	1
9	10126-0024	ZS/W190【E2-9】GB166	100011531-0007	Bolt, M6×18	2
10					
11					

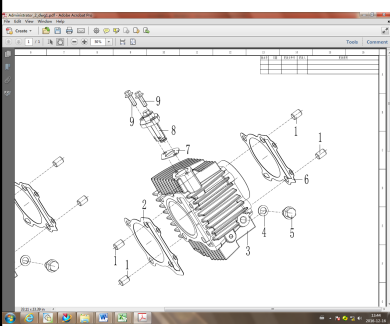

12										
----	--	--	--	--	--	--	--	--	--	--

E3配气机构 VALVE MECHANISM

序号NO.	ERP编码	称 (CHINESE DESCRIPT)	编码 (PART CODE)	英文名称 (ENGLISH DESCRIPTION)	数量
1	10126-0025	ZS/W190【E3-1】70气门	100105320	Valve Locker	4
2	10126-0026	ZS/W190【E3-2】ZY150	100200691	SpRing, Seat	2
3	10126-0027	ZS/W190【E3-3】ZY150	100200726	Inner SpRing, Assy	2
4	10126-0028	ZS/W190【E3-4】70挡油	100105334	Seal Valve Stem	2
5	10126-0029	ZS/W190【E3-5】ZY150	100200702	Outer Valve SpRing, Retainer	2
6	10126-0030	ZS/W190【E3-6】W190排	100061495	Exhaust Valve	1
7	10126-0031	ZS/W190【E3-7】W190进	100061496	Intake Valve	1
8	10126-0032	ZS/W190【E3-8】W190减	100061498	Centrifugal Mass Ass	1
9	10126-0033	ZS/W190【E3-9】DT190	100057814	Decompression SpRing, Of Camshaft	1
10	10126-0034	ZS/W190【E3-10】GB70	100010837-0002	Bolt, M6×16	2
11	10126-0035	ZS/W190【E3-11】DT19	100057815	Limit Plate Reducing Valve	1
12	10126-0036	ZS/W190【E3-12】DT19	100105059	Timing Driven Sprocket	1
13	10126-0037	ZS/W190【E3-13】W190	100061326	Gamp Shaft Comp	1
14	10126-0038	ZS/W190【E3-14】ZY15	100200333	Rocker Arm Parts	2
15	10126-0039	ZS/W190【E3-15】W190	100061404	Rocker Axle Shaft Sleeve	1
16	10126-0040	ZS/W190【E3-16】W190	100061403	Rocker Axle	1
17	10126-0041	ZS/W190【E3-17】W190	100061402	Rocker Axle	1
18	10126-0042	ZS/W190【E3-18】VESP	100105108	Sproket Chain	1
19					

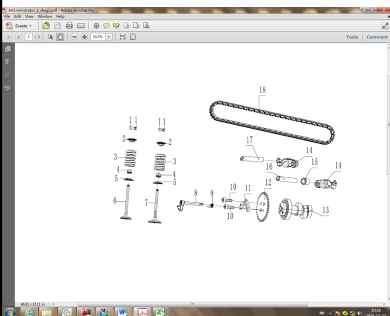

E4右曲轴箱盖 RIGHT CRANKCASE COVER

序号NO.	ERP编码	称 (CHINESE DESCRIPT)	编码 (PART CODE)	英文名称 (ENGLISH DESCRIPTION)	数量
1	10126-0043	ZS/W190【E4-1】GB893	100032994	Retaining Ring, 20	1
2	10126-0044	ZS/W190【E4-2】定位销	100100867	Dowel Pin, φ8×12×φ6.3	2
3	10126-0045	ZS/W190【E4-3】CH125	100104807	Oil Seal 12×20×5	1
4	10126-0046	ZS/W190【E4-4】DT115	100203079	Pushing Rod Clutch	1
5	10126-0047	ZS/W190【E4-5】W150	100208653	Gasket R.Crankcase Cover	1
6	10126-0048	ZS/W190【E4-6】ZS96	100104760	Oil Seal 10×17×5	1
7	10126-0049	ZS/W190【E4-7】DT190	100106292-0001	Controlling Arm Assembly Clutch	1
8	10126-0050	ZS/W190【E4-8】CB125	100203124	Clutch Controlling Arm Spring	1
9	10126-0051	ZS/W190【E4-9】W190	100055897-0003	Cover Comp Right Crankcase	1
10	10126-0052	ZS/W190【E4-10】IB17	100104740	Oil Seal 26×16×7	1
11	10126-0053	ZS/W190【E4-11】GB16	100033089-0005	Bolt, M6×90	1
12	10126-0054	ZS/W190【E4-12】GB16	100011540-0007	Bolt, M6×50	2
13	10126-0055	ZS/W190【E4-13】GB16	100011536-0002	Bolt, M6×30	2
14	10126-0056	ZS/W190【E4-14】CG12	100101320	Oil Lelve Sight Window	1
15	10126-0057	ZS/W190【E4-15】DT19	100203112-0001	Holder Cliutch Cable	1
16	10126-0058	ZS/W190【E4-16】ZS96	100100015	SpRing, Oil Fine Filter	1
17	10126-0059	ZS/W190【E4-17】DT19	100200036	Oil Filter	1
18	10126-0060	ZS/W190【E4-18】GB16	100011546-0001	Bolt, M6×115	1
19	10126-0061	ZS/W190【E4-19】GB16	100011542-0001	Bolt, M6×60	2
20	10126-0062	ZS/W190【E4-20】O型圈	100031588	O-Ring, φ38.6×2.6	1
21	10126-0063	ZS/W190【E4-21】DT19	100204438-0002	Cap Oil Filter	1
22	10126-0064	ZS/W190【E4-22】GB16	100011531-0007	Bolt, M6×18	2
24	10126-0065	ZS/W190【E4-24】70机	100104873	Oil Ruler Assy	1
25	10126-0066	ZS/W190【E4-25】平垫	100106578	Washer, φ10×1×φ14	4

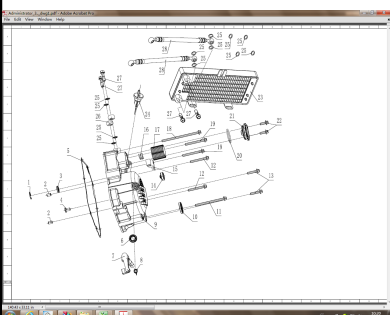

26						10126-0067	ZS/W190【E4-26】DT19	100201818	Furel Pipe		1
27						10126-0068	ZS/W190【E4-27】ZS96	100100347-0001	Bolt, M10×1.25		2
28						10126-0069	ZS/W190【E4-28】W140	100201806	Oilpipe Assy		2
29											
30											

**E5左曲轴箱盖 LEFT CRANKCASE COVER**

序号NO.						ERP编码	称 (CHINESE DESCRIPT)	编码 (PART CODE)	英文名称 (ENGLISH DESCRIPTION)		数量
1						10126-0070	ZS/W190【E5-1】定位销	100100867	Dowel Pin, φ8×12×φ6.3		2
2						10126-0071	ZS/W190【E5-2】GB166	100055589-0006	Bolt, M6×16		1
3						10126-0072	ZS/W190【E5-3】W190左	100061485	Gasket L.Crankcase Cover		1
4						10126-0073	ZS/W190【E5-4】C100左	100103067	Fixing Plate Magneto Cable		1
5						10126-0074	ZS/W190【E5-5】C100左	100103059-0003	Cap Small View Hole		1
6						10126-0075	ZS/W190【E5-6】O型圈	100010074	O-Ring, φ13.2×2.65		1
7						10126-0076	ZS/W190【E5-7】W190左	100055896-0003	Front Part, L.Crankcase Cover		1
8						10126-0077	ZS/W190【E5-8】GB166	100011534-0002	Bolt, M6×25		1
9						10126-0078	ZS/W190【E5-9】GB166	100011537-0002	Bolt, M6×35		3
10						10126-0079	ZS/W190【E5-10】O型圈	100107731	O-Ring, φ27.4×2.65		1
11						10126-0080	ZS/W190【E5-11】C100	100103062-0003	Cap Big View Hole		1
12						10126-0081	ZS/W190【E5-12】GB166	100055587-0006	Bolt, M6×28		2
13						10126-0082	ZS/W190【E5-13】C100	100202216-0080	Back Part L.Crankcase Cover		1
14											

**E6离合器总成 CLUTCH ASSY**

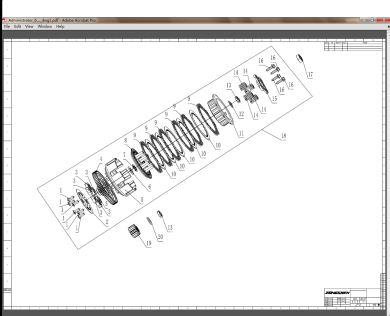
序号NO.						ERP编码	称 (CHINESE DESCRIPT)	编码 (PART CODE)	英文名称 (ENGLISH DESCRIPTION)		数量
1						10126-0083	ZS/W190【E6-1】W120高	100301454	Screw		6
2						10126-0084	ZS/W190【E6-2】C100高	100107948	Clutch Driven Gear Cover		1
3						10126-0085	ZS/W190【E6-3】C100高	100107896	Clutch Dash Pot Slipcover		6
4						10126-0086	ZS/W190【E6-4】DT190	100057812	Gear		1
5						10126-0087	ZS/W190【E6-5】DT190	100057811	Outer Cover		1
6						10126-0088	ZS/W190【E6-6】C100高	100103340	Washer		1
7						10126-0089	ZS/W190【E6-7】C100高	100103350	Fixing Ring, Clutch		1
8						10126-0090	ZS/W190【E6-8】DT190	100301365	Pressure Plate Clutch		1
9						10126-0091	ZS/W190【E6-9】CB125	100103413	Drive Friction Disk		6
10						10126-0092	ZS/W190【E6-10】B125	100103420	Outer Friction Disk A		5
11						10126-0093	ZS/W190【E6-11】DT190	100301331	Center Sleeve Clutch		1
12						10126-0094	ZS/W190【E6-12】C100	100103344	Dish Washer, Clutch		1
13						10126-0095	ZS/W190【E6-13】C100	100100514	Lock Nut Clutch		2
14						10126-0096	ZS/W190【E6-14】W150	100103393	SpRing, Clutch		4
15						10126-0097	ZS/W190【E6-15】DT190	100301352	End Cover Clutch		1
16						10126-0098	ZS/W190【E6-16】GB57	100011267-0003	Bolt, M6×22		4
17						10126-0099	ZS/W190【E6-17】轴承	100031716	BeaRing, 6000		1
18						10126-0100	ZS/W190【E6-18】DT190	100062659	Clutch Assembly		1
19						10126-0101	ZS/W190【E6-19】W100	100103481	Primary Drive Gear		1
20						10126-0102	ZS/W190【E6-20】泰12	100202891	Dish Washer, Clutch		1
21											
22											

**E7机油泵部件 OIL PUMP**

序号NO.						ERP编码	称 (CHINESE DESCRIPT)	1432B-HG66-0000	英文名称 (ENGLISH DESCRIPTION)		数量
-------	--	--	--	--	--	-------	----------------------	-----------------	----------------------------	--	----





E9右曲轴箱 RIGHT CRANKCASE

序号NO.	ERP编码	称 (CHINESE DESCRIPT)	编码 (PART CODE)	英文名称 (ENGLISH DESCRIPTION)	数量
1	10126-0146	ZS/W190【E9-1】70变料	100100392	Bolt Return Springn Fixing,8×11	1
2	10126-0147	ZS/W190【E9-2】70机油	100104941	Strainer Oil Filter	1
3	10126-0148	ZS/W190【E9-3】DT190	100100320	Cylinder Stud Bolt B	2
4	10126-0149	ZS/W190【E9-4】平垫圈	100106548	Washer, φ12.1×2×φ20	1
5	10126-0150	ZS/W190【E9-5】CG125	100100331-0006	Oil Drain Plug	1
6	10126-0151	ZS/W190【E9-6】W190右	100055899-0002	Right Crankcase Block	1
7	10126-0152	ZS/W190【E9-7】轴承	100101164	Needle BeRing, (Nk15×27×12)	1
8	10126-0153	ZS/W190【E9-8】轴承	100100988	BeaRing, (6203)	1
9					
10					
11					
12					
13					

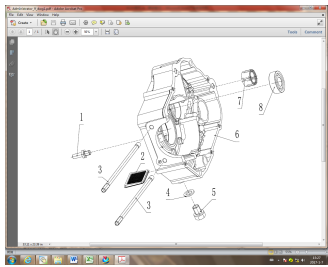

E10曲轴连杆部件/活塞 CRANKSHAFT CONNECTING-ROD ASSY/PISTON

序号NO.	ERP编码	称 (CHINESE DESCRIPT)	编码 (PART CODE)	英文名称 (ENGLISH DESCRIPTION)	数量
1	10126-0154	ZS/W190【E10-1】DT19	100303132	Hub Dump Chain Sprocket	1
2	10126-0155	ZS/W190【E10-2】轴承	100101108	BeaRing, (63/22_P63)	2
3	10126-0156	ZS/W190【E10-3】70半	100100639	Semicircular Key	1
4	10126-0157	ZS/W190【E10-4】W190	100071511	Connecting Rod Comp	1
5	10126-0158	ZS/W190【E10-5】GS12	100100584	Check Ring Piston Pin	2
6	10126-0159	ZS/W190【E10-6】DT19	100101535	Pin,Piston	1
7	10126-0160	ZS/W190【E10-7】W190	100061500	Piston	1
8	10126-0161	ZS/W190【E10-8】DT19	100071537	Oil Loop	2
9	10126-0162	ZS/W190【E10-9】DT19	100071538	Oil Ring	1
10	10126-0163	ZS/W190【E10-10】DT1	100067475	Piston Loop	1
11	10126-0164	ZS/W190【E10-11】DT1	100067474	Piston Loop	1
12	10126-0165	ZS/W190【E10-12】DT1	100064591	Piston Ring, Comp	1
13	10126-0166	ZS/W190【E10-13】W19	100056263	Crankshaft Connecting-Rod Assy	1
14					

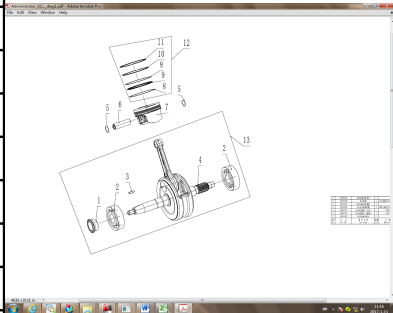

E11主副轴组合 TRANSMISSION MAIN, COUNTER SHAFT

序号NO.	ERP编码	称 (CHINESE DESCRIPT)	编码 (PART CODE)	英文名称 (ENGLISH DESCRIPTION)	数量
1	10126-0167	ZS/W190【E11-1】GB89	100011097	Retaining Ring, 15	1
2	10126-0168	ZS/W190【E11-2】平垫	100106417	Washer, φ15.2×0.5×φ23	2
3	10126-0169	ZS/W190【E11-3】DT19	100103783	Gear	1
4	10126-0170	ZS/W190【E11-4】DT19	100300794	Washer, φ15.2×0.5×φ26	1
5	10126-0171	ZS/W190【E11-5】W190	100062010	Countershaft Second Gear	1
6	10126-0172	ZS/W190【E11-6】W100	100100628	Check Ring, φ18.5	3
7	10126-0173	ZS/W190【E11-7】W100	100304548	Washer	3
8	10126-0174	ZS/W190【E11-8】W190	100062012	Countershaft Four Speed Gear	1
9	10126-0175	ZS/W190【E11-9】W190	100062011	Countershaft Third Gear	1
10	10126-0176	ZS/W190【E11-10】W19	100062020	Countershaft Dabber	1
11	10126-0177	ZS/W190【E11-11】W19	100062013	Countershaft Five Speed Gear	1
12	10126-0178	ZS/W190【E11-12】W19	100062009	Countershaft First Gear	1
13	10126-0179	ZS/W190【E11-13】W19	100062019	Countershaft Combination	1
14	10126-0180	ZS/W190【E11-14】C10	100103801	Drive Sprocket	1
15	10126-0181	ZS/W190【E11-15】70主	100203657	Fixing Plate Drive Sprocket	1

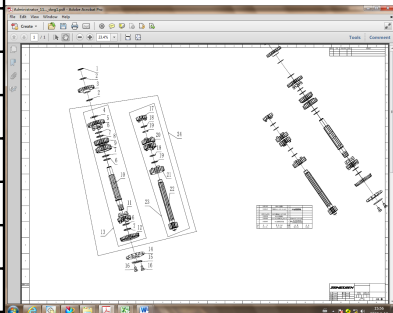

16						10126-0182	ZS/W190【E11-16】GB5	100031911-0004	Bolt, M6×10		2
17						10126-0183	ZS/W190【E11-17】W19	100062016	Principal Axis Second Gear		1
18						10126-0184	ZS/W190【E11-18】70	100103645	Washer, 15.5(17.2)×1.2×21		2
19						10126-0185	ZS/W190【E11-19】70	100103657	Circlip		2
20						10126-0186	ZS/W190【E11-20】W19	100062017	Principal Axis Three Four Gear		1
21						10126-0187	ZS/W190【E11-21】W19	100062018	Countershaft Five Speed Gear		1
22						10126-0188	ZS/W190【E11-22】W19	100062015	Principal Axis Dabber		1
23						10126-0189	ZS/W190【E11-23】W19	100062014	Principal Axis Combination		1
24						10126-0190	ZS/W190【E11-24】W19	100056260	Advocate Countershaft		1
25											
26											

**E12启动轴总成 KICK STARTING SHAFT ASSEMBLY**

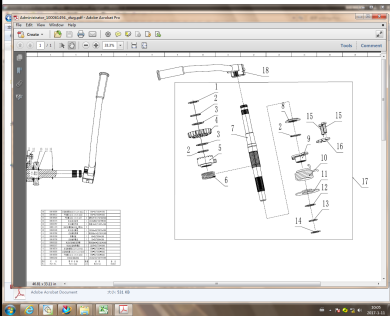
序号NO.						ERP编码	称 (CHINESE DESCRIPT)	编码 (PART CODE)	英文名称 (ENGLISH DESCRIPTION)	数量	
1						10126-0191	ZS/W190【E12-1】平垫	100106512	Washer, $\phi 16.1 \times 1 \times \phi 24$	1	
2						10126-0192	ZS/W190【E12-2】70启	100100596	Circli, $\phi 18.5 \times 1.2 \times \phi 22.1$	3	
3						10126-0193	ZS/W190【E12-3】平垫	100106524	Washer, $\phi 20.1 \times 1 \times \phi 27$	2	
4						10126-0194	ZS/W190【E12-4】W140	100105775	Gear Kick Starter	1	
5						10126-0195	ZS/W190【E12-5】W120	100303345	Starting Ratchet	1	
6						10126-0196	ZS/W190【E12-6】70启	100105786	SpRing, Kick Starting Ratchet Wheel	1	
7						10126-0197	ZS/W190【E12-7】W190	100063242	Pivot Kick Starting Shaft	1	
8						10126-0198	ZS/W190【E12-8】70弹	100105790	SpRing, Support	1	
9						10126-0199	ZS/W190【E12-9】70启	100105736	Seat SpRing, Kick Starting Shaft	1	
10						10126-0200	ZS/W190【E12-10】W12	100303320	Return SpRing, Kick Starting Shaft	1	
11						10126-0201	ZS/W190【E12-11】W12	100303317	Seat SpRing, Kick Starting Shaft	1	
12						10126-0202	ZS/W190【E12-12】平垫	100106518	Washer, $\phi 17.2 \times 1 \times \phi 24$	1	
13						10126-0203	ZS/W190【E12-13】70启	100100595	Circli, $\phi 15.5 \times 1.2 \times \phi 19$	1	
14						10126-0204	ZS/W190【E12-14】平垫	100106508	Washer, $\phi 14.1 \times 1 \times \phi 22$	1	
15						10126-0205	ZS/W190【E12-15】GB5	100011174	Bolt, M6×20	2	
16						10126-0206	ZS/W190【E12-16】W12	100303357	Guide Plate	1	
17						10126-0207	ZS/W190【E12-17】W19	100061494	Kick Starting Shaft Assembly	1	
18						10126-0208	ZS/W190【E12-18】CG1	100303421	Start-Up Bar Comp	1	
19											

**E13变速机构 GEARSHIFT MECHANISM**

序号NO.						ERP编码	称 (CHINESE DESCRIPT)	编码 (PART CODE)	英文名称 (ENGLISH DESCRIPTION)	数量
1						10126-0209	ZS/W190【E13-1】C100	100203931	SpRing, Locating Plate	1
2						10126-0210	ZS/W190【E13-2】W120	100203961	Locating Plate Assy	1
3						10126-0211	ZS/W190【E13-3】C100	100208389-0002	Gearshift Switch Lamp	1
4						10126-0212	ZS/W190【E13-4】W150	100100466-0001	Screw	1
5						10126-0213	ZS/W190【E13-5】C100	100104486	Contact Cearindication	1
6						10126-0214	ZS/W190【E13-6】W190	100062847	Gearshift Fork	2
7						10126-0215	ZS/W190【E13-7】圆柱	100100887	Pin $\phi 3 \times 8.5$	3
8						10126-0216	ZS/W190【E13-8】70弹	100103892	Clip, Spring	3
9						10126-0217	ZS/W190【E13-9】W190	100062848	Gearshift Fork	1
10						10126-0218	ZS/W190【E13-10】W19	100062905	Gearshift Drum	1
11						10126-0219	ZS/W190【E13-11】圆柱	100100901	Pin $\phi 4 \times 13$	5
12						10126-0220	ZS/W190【E13-12】圆柱	100100887	Pin $\phi 3 \times 8.5$	2
13						10126-0221	ZS/W190【E13-13】W10	100203854	Press Plate Of Gearshift Drum	1
14						10126-0222	ZS/W190【E13-14】W19	100062846	Stopping Plate	1



