

PAD140-V2

发动机

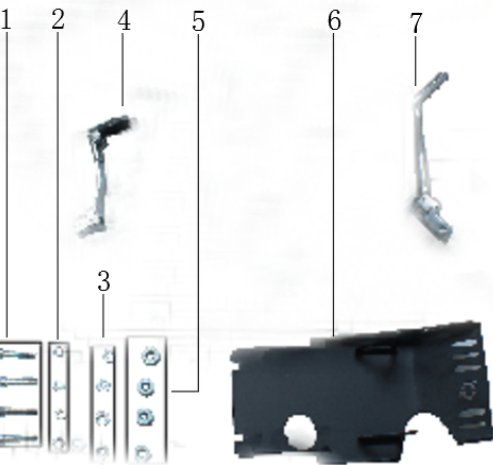
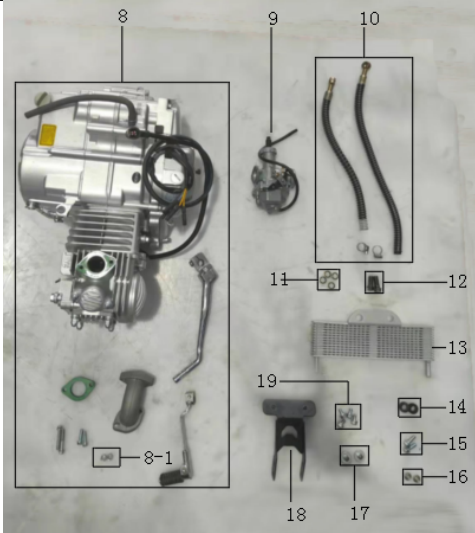

发动机

序号	子件编码	子件名称	子件规格	英文名称	单位	用量
1	80314-024	内六角圆柱头螺丝 GB70-85	兰白锌 M8*40	FLANGE BOLT M8*40	只	4
2	80301-003	弹垫 GB93-87	兰白锌 Φ8*13*2	LOCK WASHER Φ8*13*2	只	4
3	80302-005	平垫 GB97.1-85	兰白锌 Φ8*16*1.5	WASHER Φ8*16*1.5	只	4
4		变档杆	发动机自带	SHIFT LEVER	只	1
5	80201-034	平衬套	兰白锌 Φ8*20*L16	BUSHING Φ8*20*L16	只	4
6	11801-003-01	V1S钢制托盘 金工	亚黑塑 SY状态 电启动	V1S STEEL TRAY SY	只	1
7	30201-001	启动杆	镀铬 ZS竞技锻打Φ13 含标准件	KICK STARTER Φ13	只	1
8	10100-438	银翔X150发动机总成	本色 两侧打刻SYX MOTO 描红 勾四档 无石棉 428-15T 手离 下置电启动 56-2弯 镀铬67-3变 无启 组合插	YX150CC ENGINE, MANUAL, ELECTRIC START, NON-ASBESTOS	台	1
8-1	80306-001	六角法兰带齿螺母 GB6177-86	兰白锌 M6	FLANGE NUT M6	只	2
9	11100-053	化油器总成 JK	PZ27A-1Le 主量孔97 怠速量孔 37 油针27-1 第4格 手动风门配 YX X-150电启动带ERP编码	CARBURETOR ASSEMBLY PZ27A-1Le	台	1
10	11202-002-01	橡胶油冷管 XSX	Φ10孔+插孔 L=500 带防烫簧 含抱箍 配件用	RUBBER OIL COOLING PIPE Φ10 L=500	只	2
11	11203-005	油冷器硫化垫圈	Φ10 军绿色	VULCANIZED WASHER FOR OIL COOLER Φ10	只	2
12	112033-002	油冷器过油螺栓	军绿色M10*25	OIL COOLER OVER OIL BOLT M10*25	只	2
13	11201-013	SY油冷器	银色 总长235mm 孔距60 M10插口	OIL COOLERS SILVER LENGTH 235 MM HOLE DISTANCE 60 M10	只	1
14	80805-001	橡胶O型圈	工字 Φ10*18*H7	RUBBER O RING Φ10*18*H7	只	2
15	80321-004	外六角大头法兰螺栓 GB5789	兰白锌M6*20 全螺纹	FLANGE BOLTM6*20	只	2
16	80308-006	六角法兰尼龙防松螺母	兰白锌M6	LOCKNUT M6	只	2
17	11203-011	油冷器T型套	兰白锌Φ7*9*H7.5+Φ20*T2	OIL COOLER T-RING CZL 07*9*H7.5+Φ20*T2	只	2
18	45600-089-01	V2S油冷器支架	哑黑塑 匹配SY新款插口油冷器	V2S OIL COOLER HOLDER	只	1
19	80321-002	外六角大头法兰螺栓 GB5789	兰白锌 M6*12 全螺纹	FLANGE BOLT M6*12	只	4

Muffler

No.	ERP No.	Chinese Name	Description	QTY
1	80308-002	六角尼龙防松螺母	兰白锌 M8	1
2	11502-033	新款K1/D型消音筒 CWH	中段铝桶 尾端塑胶/SY标 不锈钢接口/Φ38 焊接支架 不带防	1
3	80320-008	外六角小头法兰螺栓 GB5787	兰白锌 M8*20 螺纹22	1
4	11501-041-02	新款K系消音筒 CWH SY-XYG-12	镀铬 管Φ32 接口Φ38 带护罩 适用140-190机型 匹配新D款筒	1
5	11503-002	消音器密封垫	铜密封圈 Φ32mm	1
6	80309-001	六角盖型螺母 GB923	兰白锌 M6 对边10高21	2

DIAGRAM



联板

序号	子件编码	子件名称	子件规格	单位	用量	
1	80322-019	方形螺栓GB/T8	不锈钢M10*70 半螺纹26	SQUARE BOLT M10*70	只	2
2	80308-008-02	六角法兰尼龙防松螺母	不锈钢 M10	LOCKNUT M10	只	2
3	80201-193	铝制平衬套	V2S 氧化银色 Ø10.1*Ø17*L33mm	BUSHING	只	2
4	80808-031	缓冲垫/V2S	黑色 橡胶Ø16	WAYTA	只	4
5	80203-001	凹型套	蓝白锌Ø8*Ø12*H16+两端 Ø6*16*H2	LOCK BEARING	只	2
6	80314-024-03	内六角圆柱头螺丝 GB70-85	兰白锌 M8*40 半螺纹	FLANGE BOLT M8*40	只	8
7	80314-021-02	内六角圆柱头螺丝 GB70-85	不锈钢 M8*25	FLANGE BOLTM8*25	只	4

联板

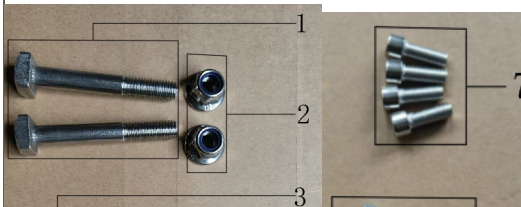

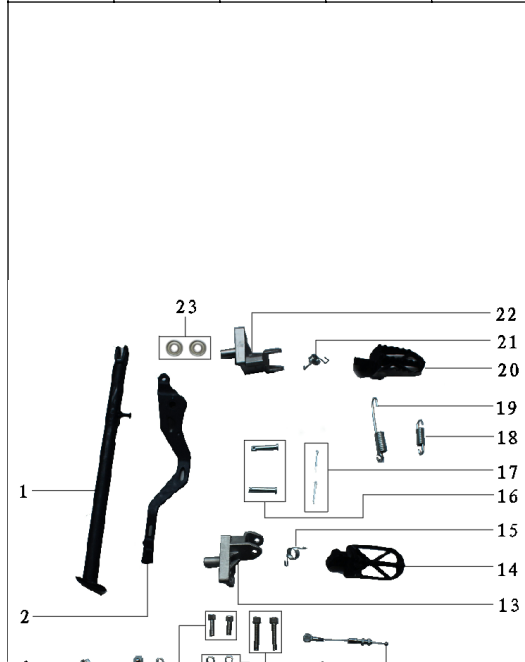
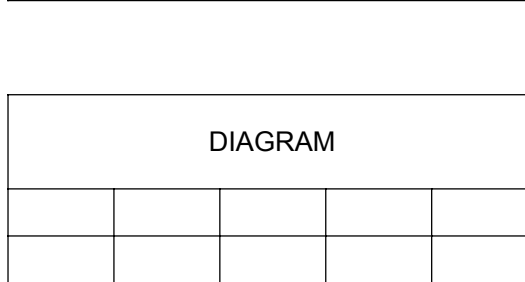
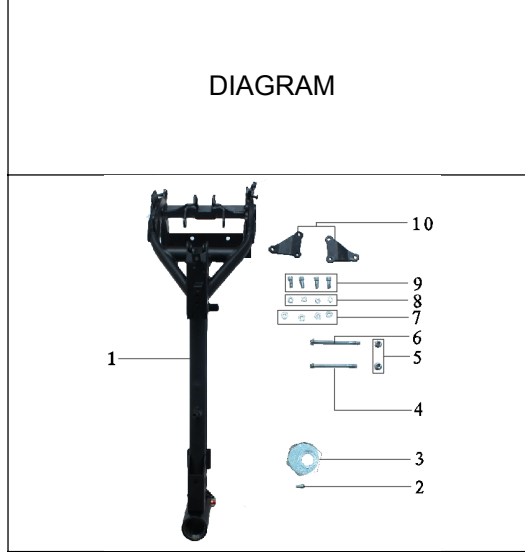
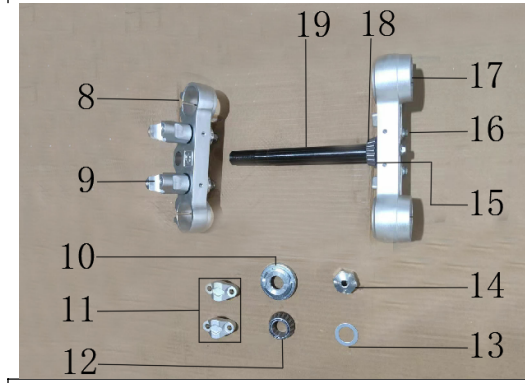
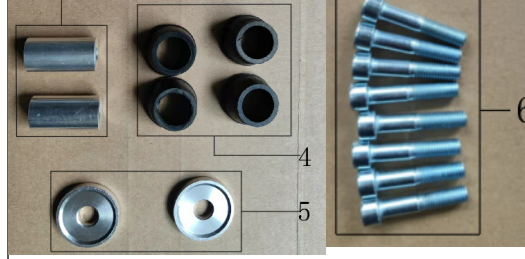

8	50101-016	V1S上联板 SY款	锻造 银色 Φ45 中心距170 含缓冲胶4个锁紧座2个	V1S UPPER CLAMP FORGING SILVER Φ45	只	1
9	50104-023	V1S下压块 SY款	锻造 银色 Φ28 分体/削角	V1S LOWER PRESSING BLOCK Φ28	只	1
10	50105-003	锁母	兰白锌 M22*1 带钢制防尘盖 Φ56	NUT M22*1 Φ56	只	1
11	50103-021	V1S上压块 SY款	锻造 银色 Φ28 分体/削角	V1S UPPER PRESSING BLOCK Φ28	只	1
12	80702-003	圆锥滚针轴承	320/22 Φ23*44*H15 含钢碗	BALL BEARING Φ23*44*H15 320/22	只	1
13	50105-006	大垫片	兰白锌 Φ22*34*1	BIG SHIM Φ22*34*1	只	1
14	50105-014	大盖母 杰森款	M22*1 镀锌 中间带通气孔	NUT M22*1	只	1
15	80803-003	橡胶防尘垫	24/45 SYMOTOS 含垫片	RUBBER DUST MAT 24/45 SYMOTOS	只	1
16	80321-002	外六角大头法兰螺栓 GB5789	兰白锌 M6*12 全螺纹	FLANGE BOLT M6*12	只	3
17	50102-016	V1S下联板 SY款	锻造 银色 Φ48 中心距170	V1S LOWER CLAMP Φ48	只	1
18	80702-004	圆锥滚针轴承	320/23.5 Φ23*44*H15 含钢碗	BALL BEARING Φ23*44*H15 320/23.5	只	1
19	50106-005-01	V2S方向柱	发黑 空心 L=248 匹配AF3 21款联板	V2S FANG XIANGZHU L=248 SUIT AF3	根	1

Frame

No.	ERP No.	Chinese Name	Description	QTY	
1	45100-045-01	V2S双梁车架总成 金工	亚黑塑 前扇型限位 配一字/SY新款锻造联板 V1改款带黄油嘴带高位单撑支架	V2S DOUBLE BEAM FRAME ASSEMBLY	1
1-1	45100-045	#ERROR!	#ERROR!	1	
2	80314-010	内六角圆柱头螺丝 GB70-85	兰白锌 M6*16	FLANGE BOLT M6*16	1
3	80309-005	六角铝制偏心螺母	银色 Φ6.5*H6.5+10.5*H6.5*对边19	FLANGE BOLT Φ6.5*H6.5+10.5*H6.5	1
4	80320-021	外六角小头法兰螺栓 GB5787	兰白锌 M8*105 螺纹28	FLANGE BOLT M8*105	1
5	80308-007	六角法兰尼龙防松螺母	兰白锌 M8	FLANGE BOLT M8	2
6	80320-024	外六角小头法兰螺栓 GB5787	兰白锌 M8*115 螺纹28	FLANGE BOLT M8*115	2
7	80302-005	平垫 GB97.1-85	兰白锌 Φ8*16*1.5	WASHER Φ8*16*1.5	4
8	80301-003	弹垫 GB93-87	兰白锌 Φ8*13*2	LOCK WASHER Φ8*13*2	4
9	80314-020	内六角圆柱头螺丝 GB70-85	兰白锌 M8*20	FLANGE BOLT M8*20	4
10	45500-013-02	V1S发动机左右吊片 金工	亚黑塑 3圆角片状斜坡 3-Φ8.4 孔 左右合为一副	V1S ENGINE LEFT AND RIGHT SLINGS 3-Φ8.4	1

Pedal

No.	ERP No.	Chinese Name	Description	QTY	
1	45400-020-01	V2S单撑 金工 (2021款)	亚黑塑 L=430 配17/14	V2S SIDE STAND L=430 17/14	1
1-1	45400-020	#ERROR!	#ERROR!	1	
2	32300-019-01	21款上走式制动踏板总成 金工	亚黑塑 配X150发动机	V ATTACHED TO THE UP-WALK BRAKE PEDAL ASSEMBLY	1
2-1	32300-001	#ERROR!	#ERROR!	1	

3	80322-001	外六角台阶螺栓	兰白锌 M10*25 S17 螺纹13	FLANGE BOLT M10*25 S17	1
4	80321-002	外六角大头法兰螺栓 GB5789	兰白锌 M6*12 全螺纹	FLANGE BOLT M6*12	1
5	80301-002	弹垫 GB93-87	兰白锌 Φ6	LOCK WASHER Φ6	1
6	80314-020	内六角圆柱头螺丝 GB70-85	兰白锌 M8*20	FLANGE BOLT M8*20	2
7	80302-005	平垫 GB97.1-85	兰白锌 Φ8*16*1.5	WASHER Φ8*16*1.5	2
8	80301-003	弹垫 GB93-87	兰白锌 Φ8*13*2	LOCK WASHER Φ8*13*2	2
9	80314-024-02	内六角圆柱头螺丝 GB70-85	不锈钢 M8*40	FLANGE BOLT M8*40	2
10	80321-003	外六角大头法兰螺栓 GB5789	兰白锌 M6*16 全螺纹	FLANGE BOLT M6*16	1
11	80308-006	六角法兰尼龙防松螺母	兰白锌 M6	FLANGE BOLT M6	1
12	50216-005	V1S后制动踏板拉线	直头蓝白锌 L=115 M6*25螺纹	V1S REAR BRAKE PEDAL PULL CABLE L=115 M6*25	2
13	45500-056	SY新款左脚踏支架	不锈钢 T型+短颈脚踏座	SY LEFT FOOT TREADER	1
14	40603-027	右不锈钢脚踏	黑色 竖向水字筋 外围抛光	RIGHT FOOTPEG	1
15	32401-007	右脚踏簧	兰白锌 Φ18.8*Φ1.8*H7.5*4圈 弯钩6+直钩14	RIGHT FOOT SPRING Φ18.8*Φ1.8*H7.5*4	1
16	80401-002	销轴 GB882-86	兰白锌 Φ8*42.5+Φ3*39	AXIS PIN Φ8*42.5+Φ3*39	2

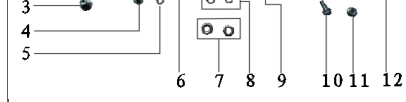

17	80402-003	开口销 GB91	兰白锌 2.5*30	SPLIT COTTER 2.5*30		2
17	32403-001	后制动拉簧	兰白锌 Φ12*Φ2*H27 总长62	REAR BRAKE TENSION SPRING Φ12*Φ2*H27 L=62		1
19	32402-001	单撑簧	兰白锌 Φ15*Φ2.5*H40 总长110	SIDE STAND SPRING Φ15*Φ2.5*H40 L=110		1
20	40603-026	左不锈钢脚踏	黑色 竖向水字筋 外围抛光	LEFT RIGHT FOOTPEG		1
21	32401-006	左脚踏簧	兰白锌 Φ18.8*Φ1.8*H7.5*4圈弯钩6+直钩14	LEFT FOOT STEP SPRING Φ18.8*Φ1.8*H7.5*4		1
22	45500-057	SY新款右脚踏支架	不锈钢 T型+短颈脚踏座	SY RIGHT-SIDE FOOT TREADER		1
23	80701-002	滚珠轴承	6900Z Φ10*22*H6	BRAKE PEDAL BEARING	1.1339	2
Rear fork						

DIAGRAM

No.	ERP No.	Chinese Name	Description	QTY	
1	80319-010	外六角对边螺栓 GB5783	兰白锌 M8*60 对边10	FLANGE BOLT M8*40 S12	1
2	80305-006	六角对边螺母 GB6170-86	兰白锌 M8 对边12高6	FLANGE NUT M8	1
3	80701-001	滚珠轴承	608ZZ Φ8*22*H7	BALL BEARING Φ8*22*H7	2
4	30304-011-06	凹型导链轮	黑色	BLACK CONCAVE GUIDE SPROCKET	1
5	30304-014	挡链器总成 立唯	黑色尼龙 含隔套/螺丝 2条腰圆孔	BLACK CHAIN STOPPER ASSEMBLY	1
6	80320-015	外六角小头法兰螺栓 GB5787	兰白锌 M8*55 螺纹28	FLANGE BOLT M8*55	1
7	80201-015	铝制平衬套	兰白锌 Φ8*10*L3.5	BUSHING Φ8*10*L3.5	1
8	80309-003	六角盖型螺母 GB923	不锈钢 M8 对边13高15	FLANGE BOLT M8	1
9	30300-045	链条 SF	灰色 428H 116L	CHAIN SF 428H 116L	1
10	80314-010	内六角圆柱头螺丝 GB70-85	兰白锌 M6*16	FLANGE BOLT M6*16	2
11	32210-002	后刹油管座	黑色	BLACK REAR BRAKE TUBING SEAT	1
12	80312-002	十字沉头机牙螺丝 GB819	兰白锌 M6*12	FLANGE BOLT M6*12	2
13	30304-037	导链套/SY款	黑色尼龙 带SYMOTOS	FRONT CHAIN SLIDER SY	1
14	80308-009	六角法兰尼龙防松螺母	兰白锌 M12*1.25	FLANGE BOLT M12*1.25	1
15	80701-007	滚珠轴承	6200Z Φ12*30*H9	BALL BEARING 6200Z Φ12*30*H9	2
16	80101-018	六角法兰轴	兰白锌 Φ12*220*M12*1.25mm 10.9级	SWINGARM AXLE Φ12*220*M12*1.25MM	1
17	45304-005	平叉通管	兰白锌 Φ12*22*L160 两头倒角或缩口	FLAT FORK TUBES Φ12*22*L160	1
18	45300-034-03	钢一字平叉 SY/LWY	亚黑塑 总长L=550 Φ15孔 不带摇臂座	STEEL STRAIGHT FORK L=550 Φ15	1
18-1	45300-034	#ERROR!	#ERROR!		1
Suspension					
No.	ERP No.	Chinese Name	Description	QTY	

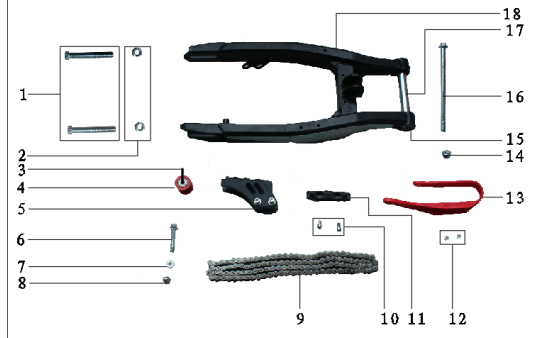

DIAGRAM

1	40100-165	前左倒减LC 黑筒	L=780 上45下48 轴孔Φ15 六边银盖 不可调 SY锻打10号脚孔距90 不含护板	RIGHT FRONT FORK ASSY LC L=780 SY Φ15	1
2	40100-166	前右倒减LC 黑筒	L=780 上45下48 轴孔Φ20 六边银盖 不可调 SY锻打10号脚 不	LEFT FRONT FORK ASSY LS L=780 SY Φ20	1
3	40200-081-01	后减震总成 SX	黑座白簧Φ11 L=280 Φ10孔 800LBS 内置 不调 带ERP编码	REAR SHOCK ABSORBER SX Φ11 L=280 Φ10孔 800LBS	1
4	80308-008	六角法兰尼龙防松螺母	兰白锌 M10*1.25	FLANGE BOLT M10*1.25	2
5	80320-030	外六角小头法兰螺栓 GB5787	兰白锌 M10*55 螺纹25	FLANGE BOLT M10*55	2

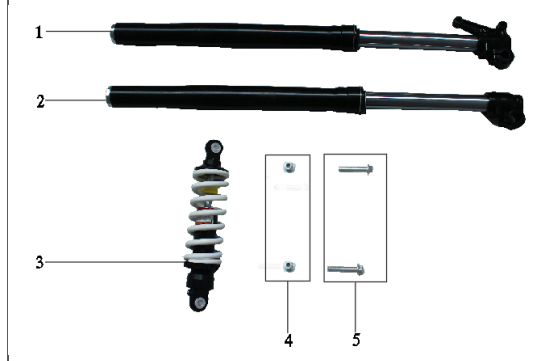

方向把

序号	子件编码	子件名称	子件规格	单位	用量
1	32100-088	前大双碟刹总成 安杰	L=1150 SY折叠银把 灰泵 普通蹄块 带定型管 铝支架孔距90	FRONT LARGE DOUBLE DISC BRAKE ASSEMBLY 1150MM	只 1
1-1		碟刹蹄块	普通蹄块	DISC BRAKE SHOE BLOCK	只 2
1-2		碟刹支架	支架孔距90	DISC BRAKE BRACKET	只 1



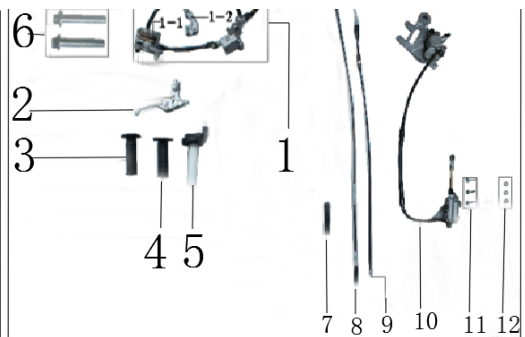

2	50207-001	离合把总成	银把银座 折叠/SY标把	CLUTCH HANDLE ASSEMBLY SY	只	1
3	50206-010-07	左把套 腾阳	黑色 全方格	BLACK LEFT HANDLEBAR	只	1
4	50206-011-07	右把套 腾阳	黑色 全方格	BLACK RIGHT HANDLEBAR	只	1
5	50211-001	daytona油门座	黑麻砂 含白塑把芯 LIKEE	DAYTONA THROTTLE HOUSING LIKEE	只	1
6	80320-012	外六角小头法兰螺栓 GB5787	兰白锌 M8*40 螺纹25	FLANGE BOLT M8*40	只	2
7	80808-003-03	橡胶线束绑带	黑色 SYMOTOS 14*94 子母扣	RUBBER CABLE HARNESS STRAP 14*94 SYMOTOS	只	2
8	50213-001	V1S前置离合线	黑管/兰白锌 皮长850尾长70 不带手把防水橡胶套	V1S REAR CLUTCH CABLE ZS190 L=970	只	1
9	50214-031	V1S油门线	黑管/兰白锌 大头/双调直头 皮长800尾长118 配daytona油门座	THROTTLE HOUSING L=977	只	1
10	32200-051	后大单碟刹总成 安杰	L=600 灰泵 190盘15.2铝支架 碟刹盘保护罩安装孔距51 后刹	REAR LARGE SINGLE DISC BRAKE ASSEMBLY L=600	只	1
11	80321-005	外六角大头法兰螺栓 GB5789	兰白锌 M6*25 全螺纹	FLANGE BOLT M6*25	只	3
12	80308-001	六角尼龙防松螺母	兰白锌 M6	FLANGE BOLT M6	只	3
13	50213-020	离合把护套	黑色 橡胶 带SY标	CLUTCH HANDLE JACKET SY	只	1
14	50202-015-02	铝制方向把 Φ28 SH中把	黑色 780*150*65 SY状态 无孔 带ERP编码	HANDLEBAR CNC 780*150*65 SY	只	1
15	50218-013	方形护套总成	SYMOTOS字 带电门锁孔 累时器孔	SQUARE JACKET ASSEMBLY SYMOTOS	只	1
16	29101-001-03	累时器	黑色 DJ101	HOOR METER BLACK DJ101	只	1

Front Wheel

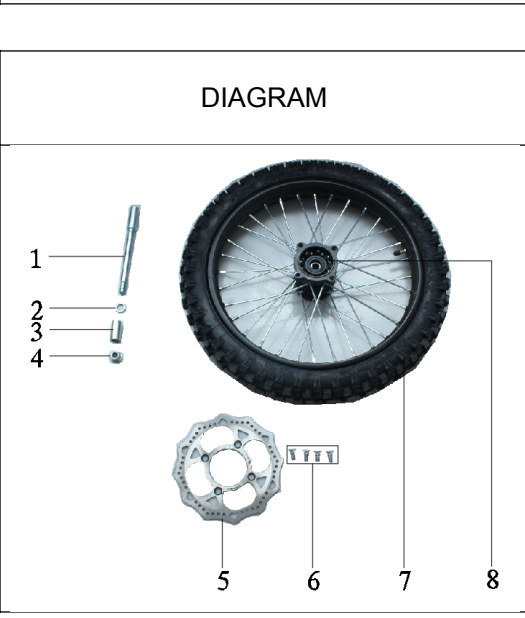

No.	ERP No.	Chinese Name	Description	QTY
1	80102-004	内六角变径轴	兰白锌 Φ15*60*223*M14*1.5mm 两头M6*20	1
2	80201-089	平衬套	兰白锌 Φ15*22*L5	1
3	80201-173	平衬套	兰白锌 Φ15*22*L40	1
4	80308-010	六角法兰尼龙防松螺母 粗牙	兰白锌 M14*1.5	1
5	32101-005	碟刹花盘 SYMOTOS/4大椭圆孔	Φ76*220*H3.5 沉孔 黑边 /P380A	1
6	32112-001	内六角沉头台阶螺栓	兰白锌 M8*20	4
7	31105-027	前轮内外胎 远星/P397 SSR款	70/100-17 含衬带/螺母/气嘴帽	1
8	31100-010	前轮辋总成 黑钢圈/9K条	黑色毅50-2 1.6-17 32孔 带油封/Φ15	1

Rear Wheel

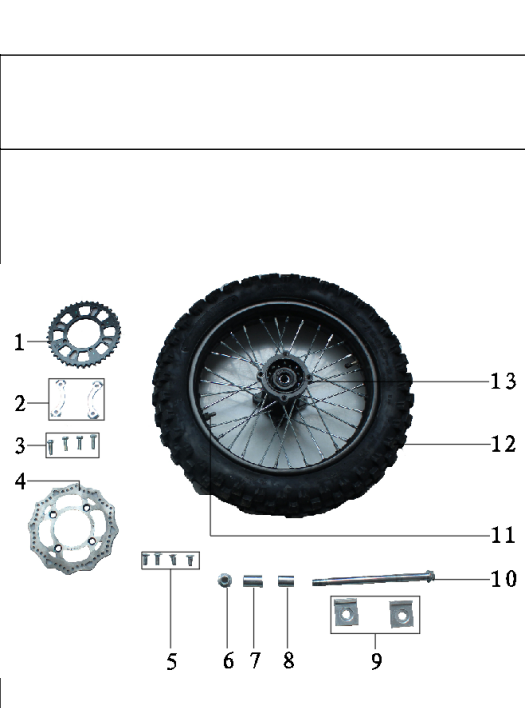

No.	ERP No.	Chinese Name	Description	QTY
1	30501-007	钢制后链轮 SY标	黑电泳 428-41T 内孔Φ76	1
2	80322-006	链轮锁片	兰白锌 小圆弧Φ9孔距65	2
3	80319-006	外六角对边螺栓 GB5783	兰白锌 M8*25	4
4	32101-002	碟刹花盘 SYMOTOS/4大椭圆孔	Φ76*190*H3.5 沉孔 黑边/P380	1
5	32112-001	内六角沉头台阶螺栓	兰白锌 M8*20	4
6	80308-010	六角法兰尼龙防松螺母 粗牙	兰白锌 M14*1.5	1
7	80201-104	平衬套	兰白锌 Φ15*22*L38	1
8	80201-101	平衬套	兰白锌 Φ15*22*L31	1
9	30302-009-02	铝制调链块	红色 L形带台阶46*39.5削角 Φ15轴孔+32孔边	2
10	80101-029-02	六角法兰轴	兰白锌 Φ15*225*M14*1.5mm 10.9级	1
11	31110-002	橡胶胎夹	1.85 含螺母垫片	1
12	31205-019	后轮内外胎 远星/P398 SSR款	90/100-14 含衬带/螺母/气嘴帽	1
13	31200-038	后轮辋总成 黑钢圈/9K条	黑色毅50-2 1.85-14 32孔 带油封/Φ15 带胎夹孔	1

Electrical Parts

No.	ERP No.	Chinese Name	Description		QTY
DIAGRAM					
1	20901-061	V2S电启动防水线缆	组合防水 全波整流器	V2S START MAIN CABLE 190CC	1
2	20301-022	AC22-008 点火器 防水/金兰	120-160cc 双插孔6针	WATERPROOF IGNITER 120-160CC	1
3	21202-011	V1S启动开关 DF	灰色 方形防水母插2.0-21黑/红黄 线长700	GREY V1S START SWITCH 2.0-21 L=700	1
4	21203-015	V1S熄火开关 DF	红色 方形防水公插2.0-11黑白/绿 线长700	RED V1S FLAMEOUT SWITCH 2.0-11 L=700	1
5	20701-047	高压包 防水/金兰	CG高压包黑线黑帽 双插母插件 双孔安装 线长 600	IGNITION COIL L=600	1
6	20201-019	KT02-508J整流器/金兰	6针5线 全波 配50-250cc 电启动	KT02-508J RECTIFIER	1
7	80316-003	内六角半圆头螺丝 GB70.2	兰白锌 M6*8	FLANGE BOLT M6*8	2
8	29101-001-03	累时器	黑色 DJ101	BLACK HOUR METER BLACK DJ101	1
9	21302-002	V1S电门锁	3档5线公插片 线长280 带2把钥匙	V1S MAIN SWITCH L=280	1
10	80808-005	小越野蓄电池帮带	黑色橡胶条 两头钢丝扣 110*20	BATTERY STRIP 110*20	1
11	21401-001	蓄电池	干电池6MF4L 12V4AH 112*69*87mm	BATTERY 6MF4L 12V4AH 112*69*87MM	1
12	80321-003	外六角大头法兰螺栓 GB5789	兰白锌 M6*16 全螺纹	FLANGE BOLT M6*16	2
13	20101-003-01	KB60继电器 防水/金兰	边挂护套 竖插 组合插件 配50-250cc带ERP编码	KB60 RELAY 50-250CC	1

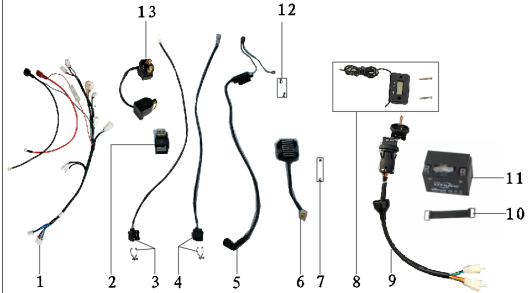

塑料件 黑色/灰色[蓝色高亮为灰色塑件]
 【湖蓝色前泥, 湖蓝前面, 黑色左右车体、湖蓝色减震护板、湖蓝色车架护罩、湖蓝色碟刹护罩】

序号	子件编码	子件名称	子件规格	单位	用量
----	------	------	------	----	----

序号	子件编码	子件名称	子件规格	单位	用量
DIAGRAM					
1	70121-004	V2S后尾板总成	黑色 含后左右	GREY KTM65 REAR FENDER	只 1
1-1	70121-004-01	V2S后尾板总成	灰色 含后左右	GREY KTM65 REAR FENDER	只 1
2	80321-002	外六角大头法兰螺栓 GB5789	兰白锌 M6*12 全螺纹	FLANGE BOLT M6*12	只 16
3	80303-003	T型冲压垫片 装塑件	兰白锌 Φ6.3*16.5*H4	SHIM Φ6.3*16.5*H4	只 1
4	70107-001-07	KTM65前面板	湖蓝色	GREY KTM65 FRONT FENDER	只 1
4-1	70107-001-06	KTM65前面板	灰色	GREY KTM65 FRONT FENDER	只 1
5	70121-007-01	V2S车架右护板	湖蓝色	GREY V2S FRONT RIGHT FENDER	只 1
5-1	70121-007-02	V2S车架右护板	灰色	GREY V2S FRONT RIGHT FENDER	只 1
6	70121-002	V2S前左护板	黑色	GREY V2S FRONT LEFT FENDER	只 1
6-1	70121-002-01	V2S前左护板	灰色	GREY V2S FRONT LEFT FENDER	只 1
7	80316-005-02	内六角半圆头螺丝 GB70.2	不锈钢 M6*12	FLANGE BOLT M6*12	只 2
8	80306-001	六角法兰带齿螺母 GB6177-86	兰白锌 M6	FLANGE BOLT M6	只 1
9	45600-002	K1面板支架	亚黑塑 T字型 2-Φ7孔距74	K1 PANEL BRACKET 2-Φ7	只 1
10	70121-006-01	V2S车架左护板	湖蓝色	GREY V2S FRAME LEFT GUARD PLATE	只 1
10-1	70121-006-02	V2S车架左护板	灰色	GREY V2S FRAME LEFT GUARD PLATE	只 1
11	70121-003	V2S前右护板	黑色	GREY V2S FRONT RIGHT GUARD	只 8
11-1	70121-003-01	V2S前右护板	灰色	GREY V2S FRONT RIGHT GUARD	只 8
12	70107-002-08	KTM65前泥板	湖蓝色	GREY KTM65 FRONT FENDER	只 2
12-1	70107-002-07	KTM65前泥板	灰色	GREY KTM65 FRONT FENDER	只 2
13	70121-009-01	V2S后刹上泵护罩	湖蓝色	GREY V2S REAR BRAKE ON THE PUMP COVER	只 2
13-1	70121-009-02	V2S后刹上泵护罩	灰色	GREY V2S REAR BRAKE ON THE PUMP COVER	只 2
14	80314-009	内六角圆柱头螺丝 GB70-85	兰白锌 M6*12	FLANGE BOLT M6*12	只 4
15	70121-010-01	V2S后碟刹盘护罩	湖蓝色	GREY V2S REAR DISC BRAKE COVER	只 2
15-1	70121-010-02	V2S后碟刹盘护罩	灰色	GREY V2S REAR DISC BRAKE COVER	只 2
16	11404-001	V2S空滤固定支架	黑色 塑料 含螺栓/弹垫/平垫	BLACK V2S AIR FILTER FIXING BRACKET	只 1
17	11402-002	V2S空滤海绵	内红外白 帽子状	V2S AIR FILTER SPONGE	只 5
18	80808-029	V2S 单撑挂绳	橡胶 L=140	V2S SINGLE BRACE LANYARD L=140	只 1
19	70121-001	V2S空滤器盒	黑色塑料 Φ50接口	WHITE V2S AIR FILTER BOX Φ50	只 1
19-1	11403-001	V2S空滤器管	黑色 Ø38口径	V2S AIR FILTER PIPE	只 1

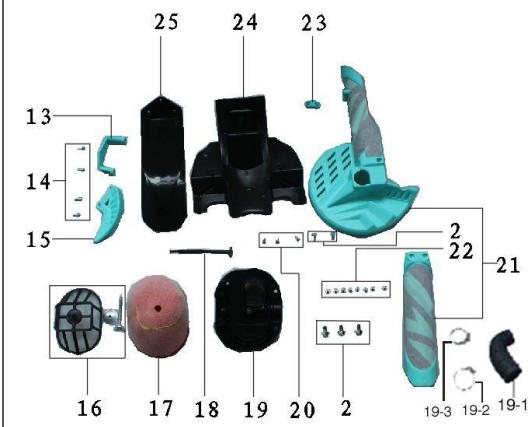
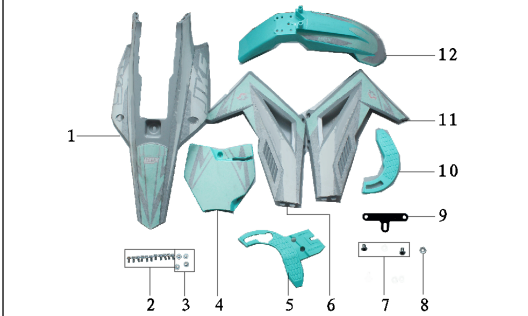

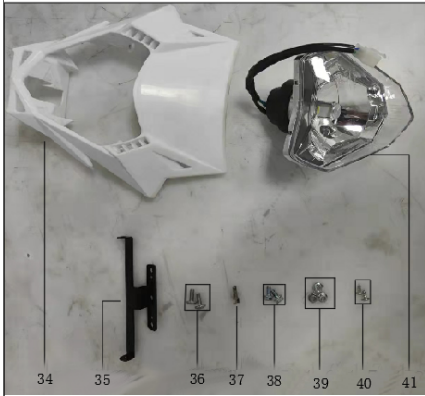
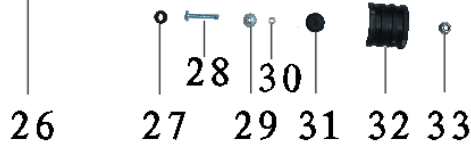

19-2	80601-002	不锈钢抱箍	Φ27-51	Stainless steel hoop Φ27-51	只	1
19-3	80601-003	不锈钢抱箍	Φ40-64	Stainless steel hoop Φ27-51	只	1
20	80311-006	十字盘头自攻螺丝 GB845-85	兰白锌 ST4.2*12 头Φ8	FLANGE BOLT ST4.2*12 Φ8	只	3
21	40101-019-01	前减护板总成 左右为一套	湖蓝色 带SY LOGO碟刹盘护罩 配SY新款前减	GREY FRONT PROTECTION PLATE ASSEMBLY SY	只	1
21-1	40101-019-02	前减护板总成 左右为一套	灰色 带SY LOGO碟刹盘护罩 配SY新款前减	GREY FRONT PROTECTION PLATE ASSEMBLY SY	只	1
22	80316-005-02	内六角半圆头螺丝 GB70.2	不锈钢 M6*12	FLANGE BOLT M6*12	只	8
23	40105-012	前减护板卡扣	湖蓝色 配SY新款护板	GREY FRONT CUT GUARD BUCKLE SY	只	1
23-1	40105-012-01	前减护板卡扣	灰色 配SY新款护板	GREY FRONT CUT GUARD BUCKLE SY	只	1
24	70121-005	V2S后泥板	黑色	BLACK V2S DYUCUB	只	1
25	70121-008	V2S小泥板	黑色	BLACK V2S SMALL DYUCUB	只	1
26	70600-003-15	KTM65坐垫总成 SYX 防滑皮	黑色全包 中间烫印6道 烫印距尾120 缝SYX标 尾距50		只	1
26-1	70603-002-14	KTM65坐垫皮套 SYX 防滑皮	黑色全包 中间烫印6道 烫印距尾120 缝SYX标 尾距50		张	
27	80805-001	橡胶O型圈	工字 Φ10*18*H7	RUBBER O RING Φ10*18*H7	只	1
28	80317-013	内六角大盘头螺丝	兰白锌 M6*60 头Φ13.5	FLANGE BOLT M6*60 Φ13.5	只	1
29	70504-006	油箱T型套	兰白锌 Φ7*9*H11+Φ20*T2	TANK T JACKET Φ7*9*H11+Φ20*T2	只	1
30	80201-161	铝制平衬套	本色 Φ6*12*L25	ALUMINIUM BUSHING Φ6*12*L25	只	1
31	80808-012	橡胶T型套 CZL	黑色 KTM65油箱用	RUBBER T CZL	只	1
32	70504-003	油箱缓冲垫块	黑色半圆状 SY标3条凹筋		只	1
33	80308-007	六角法兰尼龙防松螺母	兰白锌 M8	FLANGE BOLT M8	只	1
34	20806-004	SY新款灯罩	白色	WHITE LAMP SCREEN SY	只	1
35	45500-053-01	前大灯支架	电泳黑 总长L166mm, L90MM Z字形适合SY款前大灯(20801-	FRONT HEAD LAMP SUPPORT L166mm, L90MM	只	1
36	80321-003	外六角大头法兰螺栓 GB5789	兰白锌 M6*16 全螺纹	FLANGE BOLT M6*16	只	2
37	80314-010	内六角圆柱头螺丝 GB70-85	兰白锌 M6*16	FLANGE BOLT M6*16	只	1
38	80321-002	外六角大头法兰螺栓 GB5789	兰白锌 M6*12 全螺纹	FLANGE BOLT M6*12	只	2
39	80306-001	六角法兰带齿螺母 GB6177-86	兰白锌 M6	FLANGE BOLT M6	只	3
40	80311-010	十字大盘头自攻螺丝 GB845-85	兰白锌 ST5*12 头Φ12	FLANGE BOLT ST5*12 Φ12	只	2
41	20801-013	前大灯(不含外壳)	LED灯泡	HEAD LED LIGHT	只	1

Fuel Tank

No.	ERP No.	Chinese Name	Description	QTY	
1	70505-002-07	双向铝制通气阀	黑色 旋钮状通孔 带气管	BLACK CNC SNIFFING VALVE	1
2	70503-001	CRF50塑料油箱盖	黑色 1号 含密封垫	CRF50 APPELLATION	1
3	80602-008	燃油管卡扣	彩锌 Φ8	FUEL LINE CLIP Φ8	2
4	70504-005	CRF110油箱开关	双孔安装 单过滤网	CRF110 FUEL TANK SWITCH	2
5	80321-002	外六角大头法兰螺栓 GB5789	兰白锌 M6*12 全螺纹	FLANGE BOLT M6*12	2
6	80802-010	双层油管	JBD-4585-HS Φ4.5*8.5	DOUBLE TUBING JBD-4585-HS Φ4.5*8.5	1
7	70501-027	V2S油箱总成	黑色 无油嘴/无开关	V2S FUEL TANK ASSEMBLY NO SWITCH	1

DIAGRAM



零部件

Fuel Tank

No.	ERP No.	Chinese Name	Description	QTY	
1	45200-020-01	V2S后附梁总成 金工	哑黑塑 配V2S双梁车架/电启 带电池盒/集成式电器件支架	SUB REAR FRAME ASSY	1
2	45600-099	V2S前刹过线支架	哑黑塑 壁钩状 06单孔 配双英锻造联板	FRONT BRAKE CABLE CLIP	1
3	80322-003	黄油嘴 中直头	铜色 M6*14 6角对边7.6	GREASE FITTING	1
4	80603-002	白色扎带	8*300 包/250根-实际200根	RIBBON	1
5	80322-004	黄油嘴帽	红色 06 带固定圈	GREASE CAP	1

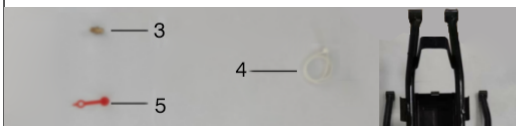

	6	80603-001	黑色扎带	4*250 包/250根-实际200根	RIBBON	1	
	7	80808-002	小把橡胶标	黑色 SYMOTOS 50*11椭圆 带双面胶	RUBBER LABEL	2	

E-1				气缸组件 CYLINDER ASSY			
零部件编码	Ref. No.	序号	ERP No.	零部件名称	零部件状态	Description	数量
Part No.	Ref. No.						Quantity
208A000PW	1			气缸头组件	W063/喷丸钝化/M6-45/带“YX”标识	Cylinder head component	1
2082B008	2			气缸头密封垫	W063复合垫/不含石棉	Cylinder head gasket	1
2451A038PW	3			气缸体	X150下置式/铝合金两悬挂/喷丸钝化/Φ56/缸标140cm3	Cylinder	1
208B010	4			气缸体密封垫	W063/蓝天材料/英文版	Cylinder gasket	1
97108012	5			定位销	Φ8×12/大孔	Dowel pin	2
D00L033	6			矩形圈	11.5×16×2.5/丁晴/100型	Squre ring	1
97108014	7			定位销	Φ8×14/大孔	Dowel pin	2
D00M015LBX	8			连接螺栓	M6×23/蓝白锌/100型(十字槽)	Connecting bolt	1
E03M025LBX	9			连接螺栓	M6×28/蓝白锌/100型(十字槽)	Connecting bolt	1
F00M007LBX	10			双头螺栓	M6×35/蓝白锌/CG	double screw bolts	2

E-2				Cylinder Head			
零部件编码	Ref. No.	序号	ERP No.	零部件名称	零部件状态	Description	数量
Part No.	Ref. No.						Quantity
208A036PW	1			气缸头盖	W063/喷丸钝化	Cylinder head cover	1
206B009	2			气缸头盖密封垫	S97两气门125/蓝天材料/英文版	Cylinder head cover gasket	1
208A033PW	3			气缸头左盖	W063/喷丸钝化	Cylinder head left cover	1
E03B006	4			气缸头左盖密封垫	泰II B/蓝天材料/英文版	Cylinder head left cover gasket	1
208A035PW	5			气缸头右盖	W063/喷丸钝化	Cylinder head right cover	1
D00B007	6			气缸头右盖密封垫	100型/蓝天材料/英文版	Cylinder head right cover gasket	1
208A032PW	7			气门盖	W063/喷丸钝化	Valve cover	2
D001C058	8			O形密封圈	Φ29.6×3.2/硅胶/100型气门盖	O-seal ring	2
208E049CX	9			油冷回油管	W063油冷/整体式/彩锌(不配油冷器时用)	Oil cooled oil return pipe	1
208E031LBX	10			油冷管螺栓	M10×1.25×24/蓝白锌/W063气缸头	Oil cooling pipe bolt	2
D00D021	11			火花塞	A7TC/100型	Spark plug	1
E03L016	12			铁垫圈	Φ7.2×Φ14×2/白锌/100型	iron washer	3
E03L156	13			铜垫圈	Φ7.3×Φ14×2	copper washer	1
923H070000LBX	14			盖形螺母	GB/T 923/M7/蓝白锌/高14	Cap type nut	4
96006110LBX	15			螺栓	GB/T 5789/M6×110/蓝白锌	bolt	1
7006016LBX	16			内六角圆柱头螺钉	GB/T 70/M6×16/蓝白锌	Screw, hexagon socket head	2

气缸头				E-2
零部件编码				序号
Part No.				Ref. No.
96006016LXB				17
208B014				18
L00JQ376PW				19
208B030				20
F00C039				21
96006020LXB				22
96006032LXB				23
F05L059				24
D00L020				25

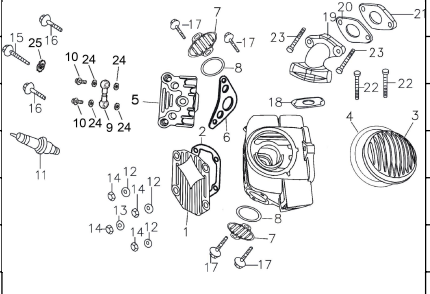

Cylinder Head			
零部件名称	零部件状态	Description	数量
			Quantity
螺栓	GB/T 5787/M6×16/蓝白锌	bolt	4
进气管密封垫	W063/Φ26/不含石棉	Gasket,intake pipe	1
进气管	176#/永康艾克仕公司W063专用/喷丸	Intake pipe	1
化油器密封垫	W063/不含石棉	Seal gasket, carburetor	1
化油器胶木垫	CG/Φ28	Bakelite gasket, carburetor	1
螺栓	GB/T 5787/M6×20/蓝白锌	bolt	2
螺栓	GB/T 5787/M6×32/蓝白锌	bolt	2
铝垫圈	Φ10×Φ18×1.6/GF125	Aluminum washer	4
铝垫圈	Φ6×Φ13×2/100型	Aluminum washer	1

凸轮轴总成				E-3
零部件编码				序号
Part No.				Ref. No.
D00C043				1
208F020				2
D00F000				3
D00F015				4
204F045				5
204F039				6
208H003				7
208H004				8
D001F034				9
D001F033				10
208F031				11
D00F013				12

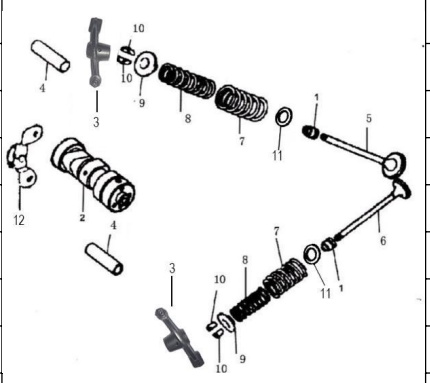

CAMSHAFT ASSY			
零部件名称	零部件状态	Description	数量
			Quantity
挡油罩组件	氟胶/100型	Oil seal, valve stem assembly	2
凸轮轴组件	W063/带P6级轴承6902Z、6905各一件	camshaft component	1
气门摇臂组件	100型	Valve rocker arm component	2
摇臂轴	100型	rockshaft	2
进气门	改125/材料4Cr10Si2Mo	Intake valve	1
排气门	改125/头部堆焊/材料5Cr21Mn9Ni4N	Exhaust valve	1
气门外弹簧	W063/55CrSi	valve outer spring	2
气门内弹簧	W063/55CrSi	Valve inner spring	2
气门内外弹簧座	100型/冷挤压	Valve inner and outer spring seat	2
气门锁夹	100型/冷挤压	Valve cliper	4
气门外弹簧座圈	W063/16.5×23×0.5	valve outer spring seat	2
限位板组件	C100	Limit plate component	1

时规链				E-4
零部件编码				序号
Part No.				Ref. No.
208F011				1
E03F012				2
D00F043				3
D00C020				4
D00F044				5
D005H006				6
D00F042				7
D004C023				8
E03F048LXB				9

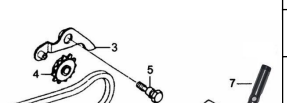

TIME CHAIN			
零部件名称	零部件状态	Description	数量
			Quantity
正时从动链轮	W063/32齿	Timing driven sprocket	1
正时链条	90节/泰IIB	Timing chain	1
链条张紧臂组件	100型	Tensioning arm	1
链条张紧滚轮组件	100型	Tensioning Roller	1
链条张紧臂芯轴	100型	Mandrel, tensioning arm	1
链条张紧杆弹簧	100型/Φ0.6×111.7	Spring	1
链条张紧杆组件	100型	Tensioning bar	1
链条导向滚轮组件	100型(胶芯扇叶)	Chain guide roller assembly	1
链条导向滚轮销轴	泰IIB/蓝白锌	Pin shaft, chain guide roller	1

E04C021		10
D00L019		11
D00E025LBX		12
578305012FH		13
D00L021		14
E04F041		15

右曲轴箱盖		E-5
零部件编码	序号	
Part No.	Ref. No.	
D00124A034PW	1	
E04B002	2	
	3	
A00G043	4	
D00C038LH	5	
D01G010LBX	6	
A00H007LBX	7	
A001G011	8	
A00G042	9	
A00G041	10	
A00G054	11	
A00C012	12	
D00C016	13	
A00C061	14	
D00C060	15	
81906016LBX	16	

右曲轴箱盖		E-5
零部件编码	序号	
Part No.	Ref. No.	
81806012LBX	17	
617006000	18	
97008012	19	
96006040LBX	20	
96006080LBX	21	
96006065LBX	22	

链条张紧滚轮 II 组件	泰 II C/左箱	Chain tensioning roller II	1
铝垫圈	Φ8×Φ14×2/100型	Aluminum washer	1
密封螺塞	M14/ 蓝白锌/100型	Seal socket plug	1
六角头螺栓 全螺纹	GB/T 5783/M5×12/发黑/磷化/10.9级	Hexagon head bolt (Full-thread)	3
铝垫圈	Φ14×Φ20×1.5/100型密封螺塞	Aluminum washer	1
链条张紧滚轮 II 芯轴	泰 II C/左箱	Mandrel, chain tensioning roller II	1

Right Crankcase Cover

零部件名称	零部件状态	Description	数量
			Quantity
右曲轴箱盖	08款手离合喷丸钝化	right crankcase cover	1
右曲轴箱盖密封垫	泰 II C/蓝天材料/英文版	Right crankcase cover gasket	1
右装饰盖	08款喷丸钝化	Right decorate cover	1
离合器推杆	70型	Push rod set	1
机油尺	100型/亮黑	Dipstick	1
离合器凸轮轴组件	100型/臂长45/臂高13/蓝白锌	Operating shaft,clutch	1
离合器凸轮轴弹簧	70型手离合/蓝白锌	Sping, operating shaft	1
离合器凸轮轴定位销	08款手离合（杆部加长1.5mm/总长8.0mm）	Locating pin, operting shaft	1
离合器拨板	70型	Control plate	1
离合器压板	70型	Press board, clutch	1
离合器调整螺栓	70型手离合	Adjusting bolt, clutch	1
油封	12×21×4/丁晴/70型离合器推杆	oil seal	1
油封	13.7×24×5/丁晴/100型起动手轴	oil seal	1
O形密封圈	Φ14×1.5/丁晴/70型离合器凸轮轴	O-seal ring	1
O形密封圈	Φ18×3.5/丁晴/机油尺	O-seal ring	1
十字槽沉头螺钉	GB/T 819/M6×16/蓝白锌	Cross recessed countersunk head screw	1

Right Crankcase Cover

零部件名称	零部件状态	Description	数量
			Quantity
十字槽盘头螺钉	GB/T 818/M6×12/蓝白锌	cross recess pan head screw	2
1型六角螺母	GB/T 6170/M6/蓝白锌	Type 1 hexagon nut	1
定位销	Φ8×12	Dowel pin	2
螺栓	GB/T 5787/M6×40/蓝白锌	bolt	5
螺栓	GB/T 5787/M6×80/蓝白锌	bolt	2
螺栓	GB/T 5787/M6×65/蓝白锌	bolt	1

D05K070
D00H009
D00C016
578306016LBX



6	变速鼓定位板组件	S110 (原立100)	Locator,gearshift	1
7	变速鼓定位板弹簧	C100	Spring, gearshift locator	1
8	变速踏板		Gearshift pedal	1
9	油封	13.7×24×5/丁晴/100型起轴轴	oil seal	1
10	六角头螺栓 全螺纹	GB/T 5783/M6×16/蓝白锌	Hexagon head bolt (Full-thread)	1